

PORFIX

ODBORNÁ
PRÍRUČKA



SK 2023

OBSAH

01 VŠEOBECNÁ ČASŤ	1-4
• Z histórie	1
• Všeobecné požiadavky na výber stavebného materiálu	2
• Vlastnosti pórobetónu	3
02 PRODUKTOVÁ ČASŤ	1-18
• Charakteristika materiálu	1
• Výrobný proces	2
• Produkty	5
• Tvárnice pre nosné murivo	5
• Charakteristika muriva podľa hrúbky	6
• Tvárnice pre nenosné murivo	8
• Charakteristika priečok podľa hrúbky	8
• Nosné preklady	8
• Nenosné preklady	11
• U-profily	12
• Armovacie koše	15
• Stropný systém PORFIX	16
• Maltoviny	18
03 DOKLADOVÁ ČASŤ - elektronicky	Link
• Technické listy	
• Konštrukčné detaily	
• Certifikáty výrobkov:	
Vyhlásenia o parametroch výrobkov	
Požiarna odolnosť	
Akustika	
Enviromentálne vyhlásenia	
04 ODBORNÁ ČASŤ	
• 04 - 1 Statika	1 - 11
• 04 - 2 Teplotechnika	1 - 11
• 04 - 3 Akustika	1 - 17
• 04 - 4 Požiarna bezpečnosť stavby	1 - 13
05 OBCHODNÁ ČASŤ	1-4
• Cenník	1
• Služby	1
• Kontakty	3

Z HISTÓRIE

Počiatky výroby pórobetónu možno datovať od konca 18. storočia, kedy sa stavitelia začali pokúšať o zmenu a vylepšenie niektorých vlastností betónu. Prvýkrát bola takáto výroba patentovaná v roku 1889. Pórobetón patrí medzi relatívne moderné stavebné materiály a v zásade môže byť biely alebo šedý. Farba závisí od použitých surovín, jedná sa buď o kremičitý piesok (biely) alebo o elektrárenský popolček (šedý).

Korene vzniku spoločnosti PORFIX – pórobetón, a.s. so sídlom v Zemianskych Kostolnoch siahajú až do roku 1959, kedy bola zahájená skúšobná prevádzka prvého závodu na výrobu pórobetónu na Slovensku so zámerom využitia odpadového popolčka zo susednej elektrárne. V roku 2014 sa zrealizovala prestavba technológie na výrobu pórobetónu z kremičitého piesku. Dôvodom bolo ukončenie dodávok klasického popola z elektrárne.

Za 60 rokov existencie sa z pôvodnej kapacity 180 000 m³ dostal závod v Zemianskych Kostolnoch na výrobnú kapacitu 450 000 m³.

Predaj našich výrobkov v Českej republike začal v roku 1994 prostredníctvom dcérskej spoločnosti POROTRADE, s.r.o. Samotná výroba PORFIXu v Čechách však začala až v roku 2006 po nadobudnutí podielu v závode v Trutnove a neskôr v roku 2016 po akvizícii závodu v Ostrave. Výrobná kapacita všetkých troch závodov presahuje 1 000 000 m³ ročne a vystačí zhruba na 9 000 rodinných domov.



Spoločnosť PORFIX - pórobetón, a.s., sa zaoberá výrobou a odbytom nepálených murovacích materiálov, pórobetónových výrobkov PORFIX. Presné tvárnice a priečkovky sú vhodné pre všetky typy zvislých konštrukcií, pre bytové domy, pre individuálnu výstavbu domov a pre priemyselné stavby. Okrem murovacieho materiálu vyrába firma aj nosné a nenosné preklady, U-profily a stropný systém. Sortiment dopĺňa obchodný tovar – armovacie koše, maltoviny a náradie.



Zemianské Kostolany



Ostrava



Trutnov



Krnáč

VŠEOBECNÉ POŽIADAVKY NA VÝBER STAVEBNÉHO MATERIÁLU

Účelom navrhovania, realizácie a následného užívania stavieb je vytvorenie optimálneho modelu, spĺňajúceho v maximálnej miere potreby investora na jednej strane a požiadaviek legislatívy na druhej strane. Požiadavky investora sú rozdielne už len z funkčného hľadiska - napr. stavby na bývanie, polyfunkcie, občianska vybavenosť, výroba, doprava. Každá stavba má ešte svoje špecifiká – napríklad v občianskej vybavenosti sú to stavby pre školstvo, zdravotníctvo, kultúra, šport, maloobchod. Ďalšími požiadavkami sú parametre a postupy určené zákonom a základné limity stanovené normami. Keď k tomu pripočítame morfológiu – plochu, tvar a výškové usporiadanie, orientáciu a geologický prieskum, zistíme, aký zložitý a dôležitý je výber stavebných materiálov umožňujúci všetky tieto aspekty uviesť do požadovanej rovnováhy. Pórobetonové výrobky PORFIX do tejto všestrannej kategórie stavebných materiálov určite patria.

Všetky výrobky PORFIX spĺňajú prísne normy zdravotnej nezávadnosti.

Výrobky sú pravidelne monitorované na obsah prírodných rádionuklidov a ďalšie aspekty aj nad rámec predpisov a noriem.

V súlade s požiadavkami noriem je realizovaná Politika spoločnosti pre všetky tri systémy (ISO 9001 Systém manažérstva kvality (QMS), ISO 14001 Certifikácia systémov environmentálneho manažérstva a ISO 45001 Certifikácia systémov manažérstva bezpečnosti a ochrany zdravia pri práci), ktoré sú zárukou trvalej kvality výrobkov. Funkčnosť a efektívnosť uplatňovaných manažérskych systémov pravidelne preveruje certifikačná spoločnosť TÜV SÜD Slovakia s.r.o. Bratislava. Dôkazom správnosti našej cesty za zvyšovaním kvality vývoja, výroby a predaja výrobkov značky PORFIX sú nielen vystavené certifikáty pre jednotlivé manažérské systémy, ale aj v roku 2019 udelený Certifikát výnimočnosti za prínos v presadzovaní kvality.

VLASTNOSTI PÓROBETÓNU

PORFIX ponúka komplexný stavebný systém z pórobetónu, ktorý je nielen šetrný k životnému prostrediu, ale jeho zloženie a výrobný proces je nastavený tak, aby čo najmenej zaťažoval životné prostredie a naopak, čo najviac využíval recyklačný proces.

Základné požiadavky dnešných stavebníkov zahŕňajú ekologickú nezávadnosť výrobkov, výrobu produktov s ohľadom na životné prostredie a zároveň vysokú kvalitu bývania a energeticky úspornú stavbu.

Práve toto všetko môže PORFIX svojim zákazníkom ponúknuť.



- **Vytvorenie príjemnej vnútornej klímy stavby**

Materiál PORFIX má výborné tepelnoizolačné vlastnosti a vďaka svojej unikátnej štruktúre sa výborne vyrovnáva so zmenami teplôt či vlhkosti. Pórobetón chráni rovnako pred chladom, ako i teplom v interiéri. Tvárnice PORFIX zaručujú vynikajúcu mikroklimu interiéru.



- **Murovanie z ekologicky šetrného a zdravotne nezávadného stavebného materiálu**

PORFIX je moderný materiál vyrobený v súlade s požiadavkami udržateľného rozvoja. Spája v sebe vysokú úžitkovú hodnotu s environmentálnymi aspektmi, ktorými sú požiadavky na recykláciu a zhodnotenie druhotných silikátových surovín, taktiež recykláciu samotného pórobetónu a minimalizáciu spotreby prírodných zdrojov v celom životnom cykle výrobku.



- Energetická úspora stavby

Vďaka vynikajúcim tepelnoizolačným vlastnostiam materiálu PORFIX ušetríte na nákladoch na vykurovanie. Pórobetón je svojou štruktúrou, kde póry predstavujú približne 50 % objemu, materiálom na murovanie s vylepšenými tepelnoizolačnými vlastnosťami.



- Ekonomicky prijateľná stavba

S materiálom PORFIX ušetríte nielen pri nákupe, ale aj pri stavbe samotnej. S PORFIXom nepotrebujete špeciálne tvárnice na rohy ani k otvorom. Pórobetón opracujete ľahko, rýchlo a s minimálnym množstvom odpadu. Pórobetón má nízku objemovú hmotnosť, čo sa premietne do nákladov spojených s dopravou a manipuláciou.



- Estetické kritéria stavby

Variabilita materiálu PORFIX, výborná opracovateľnosť a univerzálna kombinovateľnosť prvkov systému zaručí, že každá vaša predstava bude zrealizovaná do posledného detailu jednoducho a efektívne.



- Dobré fyzikálne vlastnosti

Dôležitú úlohu hrá tepelná izolácia stavby, ochrana proti hluku a ohňu. Certifikáty a osvedčenia nájdete na webe www.porfix.sk/na-stiahnutie/.



Suroviny na výrobu

Medzi hlavné suroviny na výrobu pórobetónu patria:

Plnivo



Kamenivo

Piesok

Tvorba pórov



Hliníková pasta

Spojivo



Nehasené vápno

Cement

Regulátor tuhnutia



Síran vápenatý

CHARAKTERISTIKA MATERIÁLU

Zloženie:

20 % spojivo: vápno, cement

80 % plnivo: piesok

prímеси: zabezpečujú pórovitú štruktúru, spracovateľnosť, plasticitu a regulácia tuhnutia, ...

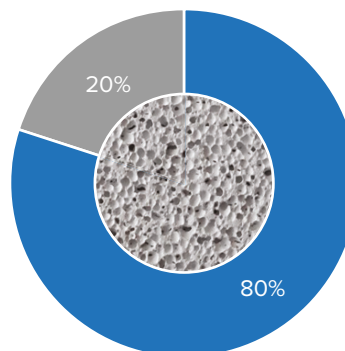

VÝROBNÝ PROCES

Pórobetón je stavebný materiál s nízkymi objemovými hmotnosťami (max. 700 kg/m³, ťažký betón nad 2000 kg/m³). Nízke objemové hmotnosti sú dosiahnuté vďaka pórovitej štruktúre, pričom základným materiálom je „syntetický“ kameň - tvorí medzipórové steny pórobetónu. Pod pojmom syntetický rozumieme, že tento kameň je vytvorený z východiskových látok, ktoré po vzájomnej reakcii vytvárajú nové zlúčeniny.



Schéma výroby



V prípade pórobetónu - minerály, ktoré sú základnými stavebnými jednotkami a aby prišlo k vzájomnej reakcii je treba vhodné prostredie - vodný roztok (podmienkou je rozpustnosť vo vode). Ďalším predpokladom je odlišný charakter jednotlivých zložiek - kyslých a zásaditých a významnú úlohu zohráva teplota, pri ktorej proces prebieha.

Zásaditou zložkou v prípade pórobetónu je oxid vápenatý (mleté nehasené vápno a portlandský cement) a kyslou oxid kremičitý (slinkové minerály - súčasť portlandského cementu, prírodný kremeň - nerozpustný, spracovateľnosť sa zabezpečí mletím a ďalšími zdrojmi môžu byť rôzne jemne mleté hlinito-kremičitany, vulkanické sklá alebo vulkanické horniny).

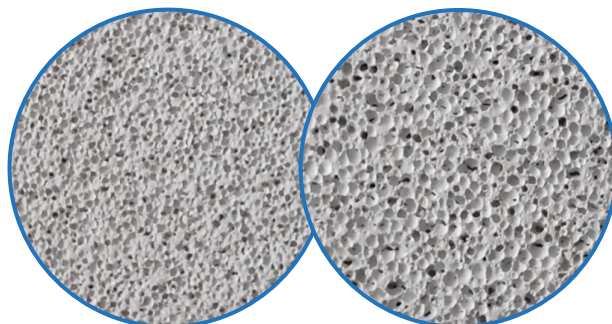
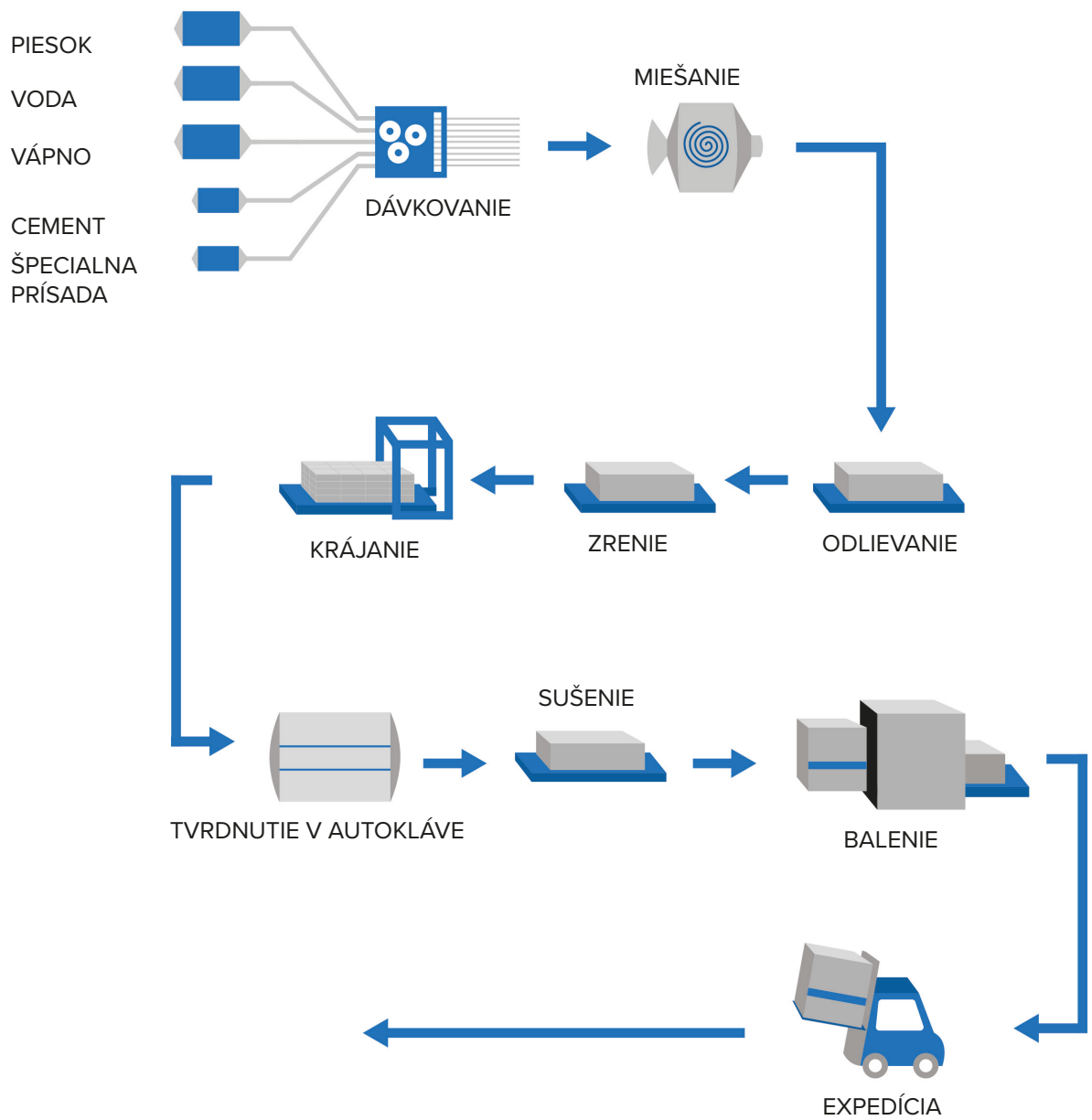
Princíp výroby pórobetónu je založený na zjemnení prírodného kremeňa v procese drvenia a mletia na zrno menšie ako 100 μm . Mletie sa uskutočňuje mokrou cestou, to znamená spolu s vodou a výsledný produkt je jemne mletý pieskový kal. V ďalšom kroku dochádza k zmiešaniu tohto kalu s vápnom, portlandským cementom, sadrovcom, vodou, chemickými prísadami a hliníkovým práškom a naliatiu takto vzniknutej suspenzie do formy.

Sadrovec pôsobí v procese ako regulátor tuhnutia a hliníkový prášok slúži na zväčšenie objemu odliatej a tuhúcej hmoty. Odliata hmota vo forme následne zväčšuje svoj objem a tuhne. Keď dosiahne požadovanú tuhosť, je tvarovaná na krájacej linke na požadované rozmery a tvary. Pokrájaná hmota pokračuje z procesu krájania do procesu autoklavizácie. Toto je hydrotermálny proces, kde je v prostredí vodnej pary, vysokého tlaku a teploty urýchlený proces tvrdnutia hmoty. Po procese autoklavizácie prebieha zabalenie výrobkov na palety a uloženie na expedičný sklad. Pórobetón sa vyrába v rôznych objemových hmotnostiach – objemových triedach 400 kg/m³, 440 kg/m³, 500 kg/m³, 600 kg/m³ a 650 kg/m³. Všeobecne platí, že s klesajúcou hodnotou objemovej hmotnosti klesá súčiniteľ tepelného odporu a tiež klesá pevnosť v tlaku pórobetónovej hmoty.

Fotodokumentácia výroby

- dodávka, skladovanie a úprava surovín

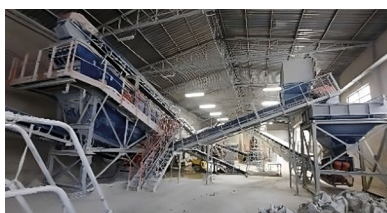

- dávkovanie, miešanie a odlev

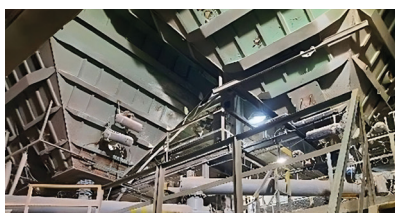

- dávkovanie, miešanie a odlev

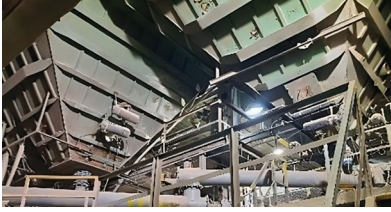

- tuhnutie, krájanie a autoklavizácia

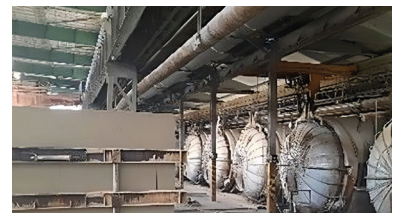

- balenie, skladovanie a expedícia

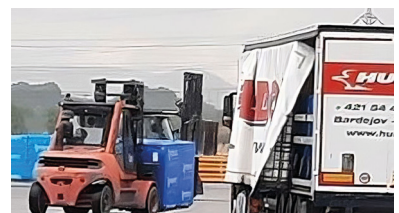

PRODUKTY

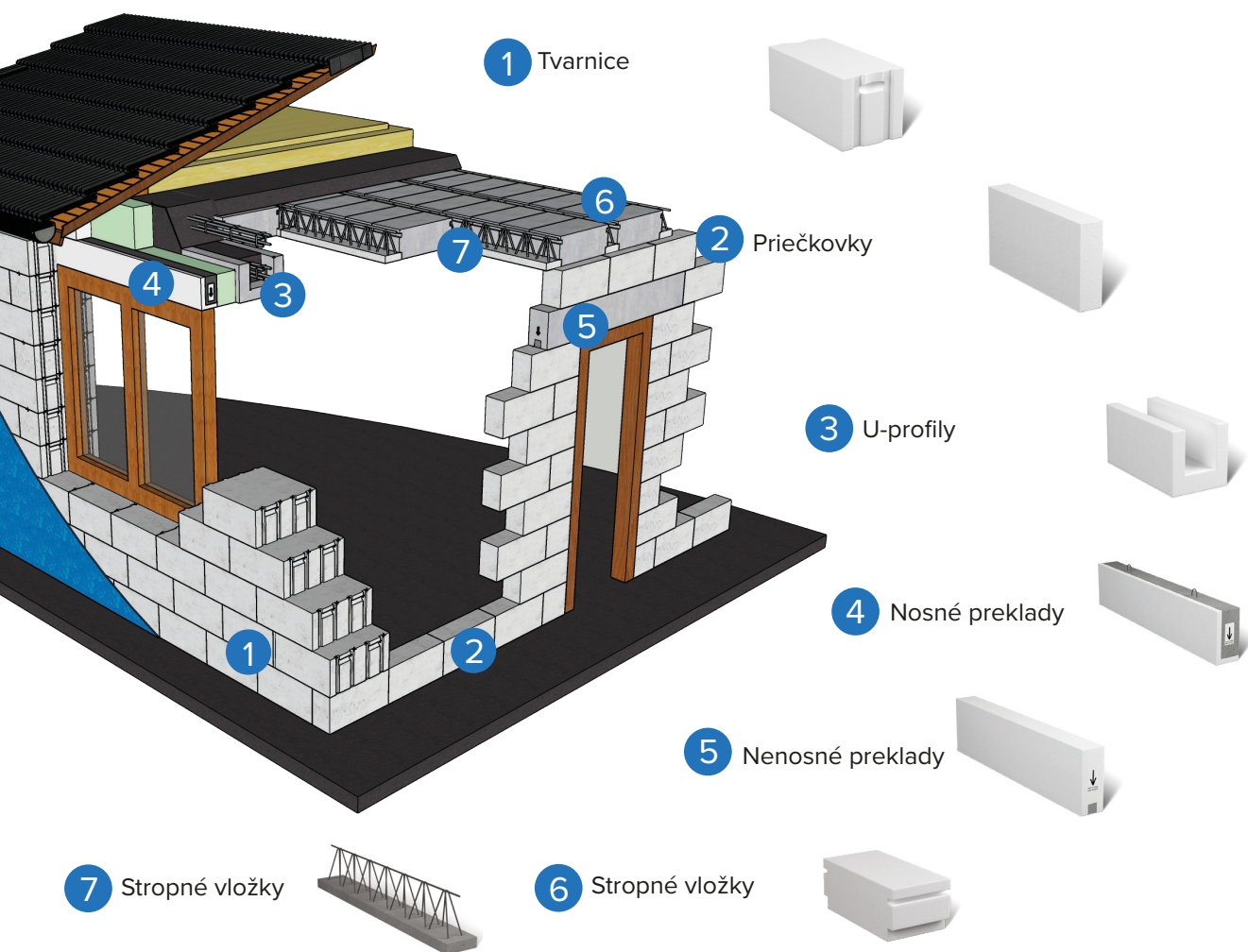

Tvárnice pre nosné murivo

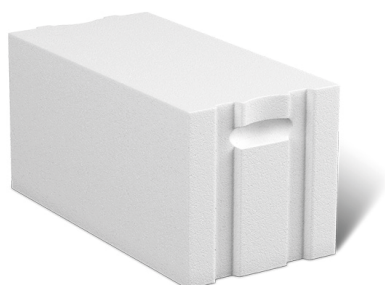

Spoločnosť PORFIX - pórobetón, a.s. vyrába pieskové tvárnice v štyroch pevnostno-objemových triedach - PORFIX PREMIUM P2-400, P2-440, P4-600 a P6-650.

Tvárnice sa vyrábajú v prevedení hladká (HL) a s perodrážkou a kapsou (PDK). Tvárnice s perodrážkou a kapsou netreba na zvislých plochách lepiť - pero a drážka do seba jednoducho zapadnú. Prináša to nielen úsporu lepidla, ale najmä výraznú úsporu času a peňazí. Praktická úchopová kapsa, ktorá sa nachádza na bočných stranách tvárnice, uľahčuje prácu s materiálom.

Nosné murivo sú zvislé nosné prvky prenášajúce zaťaženie najmä od vodorovných nosných konštrukcií (strecha a stropy) cez jednotlivé podlažia obvykle do základovej konštrukcie. V zásade ich delíme na vonkajšie – obvodový plášť a vnútorné – stužujúce steny.

Obvodový plášť má obvykle okrem základnej nosnej funkcie aj špecifické funkcie, nakoľko oddeľuje vonkajšie prostredie od vnútorného (tepelná izolácia, zvuková izolácia, odolnosť voči poveternostným podmienkam, ...).

Vnútorné stužujúce steny dopĺňajú nosný systém obvodového muriva. Sú previazané s obvodovým plášťom a obvykle navrhované od seba vo vzdialenosti 4 až 6 m u menších objektov a 6 až 8 metrov u väčších objektov. Zabezpečujú priestorovú stabilitu a zároveň technické podmienky pre realizáciu konštrukcie stropu (strechy). Špecifickým prvkom sú **šmykové steny** (namáhané predovšetkým na šmyk v ložnej špáre), ktoré zachytávajú vodorovné sily (v podzemnej časti tlak zeminy, v nadzemnej časti u vyšších objektov nápor vetra).

Tvárnice PORFIX Premium P2-400

- prémiový produkt z hľadiska veľmi dobrých tepelnoizolačných vlastností s hodnotou $\lambda_{10DRY} = 0,085$ W/m.K, ktorý je určený predovšetkým na realizáciu obvodového plášťa stavieb bez zateplenia, alebo len s minimálnou hrúbkou izolácie. Benefitom je aj najnižšia objemová hmotnosť (nižšie náklady na dopravu, manipuláciu a prácnosť) a najľahšia opracovateľnosť (rezanie, vŕtanie, drážkovanie).

Tvárnice PORFIX P2-440

- štandardný produkt s dobrými tepelnoizolačnými vlastnosťami s hodnotou $\lambda_{10DRY} = 0,095$ W/m.K, ktorý je určený predovšetkým na realizáciu obvodového plášťa stavieb so zateplením a vnútorné nosné murivo u štandardných dvojpodlažných stavieb. Benefitom je menšia krehkosť a stabilná kvalita výrobku s najvyšším odbytom.

Tvárnice PORFIX P4-600

- pre tieto tvárnice je charakteristická zvýšená pevnosť v tlaku - 4 MPa, čo ich predurčuje najmä na murovanie nosných múrov v spodných podlažiach u viacpodlažných budov (napr. klasické trojpodlažné bytové domy).

Použitím tvárnic v prevedení hladká (HL) dosiahneme nielen zvýšenú tuhosť murovanej konštrukcie, ale splníme aj podmienku pre realizáciu protipožiarneho a zvukovo-izolačných stien. Zvýšená pevnosť kladie vyššie nároky na opracovanie tvárnic, ale zaručuje tvárniciam lepšie zvukovo-izolačné vlastnosti, napr. pri hrúbke 300 mm dosahuje hodnotu nepriezvučnosti 51 dB.

Tvárnice PORFIX P6-650

- tento produkt sa vyznačuje najvyššou pevnosťou v tlaku - 6 MPa a teda je určený na murovanie exponovaných nosných múrov u viac podlažných budov (štvorpodlažné bytové domy a priemyselné stavby). Použitím tvárnic v prevedení hladká (HL) opäť dosiahneme zvýšenú tuhosť murovanej konštrukcie, ale splníme aj podmienku pre realizáciu protipožiarneho a zvukovo-izolačných stien. Zvýšená pevnosť však kladie vyššie nároky na opracovanie tvárnic.

CHARAKTERISTIKA MURIVA PODĽA HRÚBKY

500 – veľmi dobré tepelnoizolačné vlastnosti a dostatok priestoru pre riešenie detailov (statika, tepelná izolácia, žalúzie,...) – použitie pre obvodové steny

375 – dobré tepelnoizolačné vlastnosti, ale je potrebná kombinácia s tepelnou izoláciou – použitie pre obvodové steny

300 – ekonomický variant, tepelná izolácia značne zjednocuje vlastnosti muriva – použitie pre obvodové a vnútorné nosné steny

250 – úsporný variant, nedostatok priestoru pre riešenie detailov – použitie pre vnútorné nosné steny

Výrobok	Šírka múru (mm)	Rozmer (d*v*š) (mm)	Tepelný odpor R10DRY (m2K/W)	RU	Súčiniteľ prechodu tepla U10DRY (W/m2K)	UU	Vzduchová nepriepustnosť (dB)	Požiarna odolnosť	PO max. výška mm
P2-400	300	500x250x300	3,529	3,226	0,270	0,295	46	-	-
P2-400	375	500x250x375	4,412	4,032	0,218	0,238	49	-	-
P2-400	500	500x250x500	5,882	5,376	0,165	0,180	51	-	-
P2-440	250	500x250x250	2,632	2,427	0,357	0,385	45	REI-M 240	3 000
P2-440	300	500x250x300	3,158	2,913	0,301	0,325	47	REI-M 240	3 000
P2-440	375	500x250x375	3,947	3,641	0,243	0,263	50	REI-M 240	3 000
P4-600	250	500x250x250	1,667	1,534	0,545	0,588	49	REI-M 240	3 000
P4-600	300	500x250x300	2,000	1,841	0,461	0,498	51	REI-M 240	3 000
P4-600	375	500x250x375	2,500	2,301	0,348	0,405	51	REI-M 240	3 000
P6-650	250	500x250x250	1,563	1,437	0,578	0,623	50	-	-
P6-650	300	500x250x300	1,875	1,724	0,490	0,529	51	-	-
P6-650	375	500x250x375	2,344	2,155	0,398	0,430	51	-	-

Základné parametre	Jednotka	P2-400	P2-440	P4-600	P6-650
Objemová hmotnosť v suchom stave	kg/m ³	400	440	600	650
Pevnosť v tlaku – minimálna hodnota	N/mm ²	2,0	2,0	4,0	6,0
Súčiniteľ tepelnej vodivosti λ10DRY	W/(m2.K)	0,085	0,095	0,150	0,160
Súčiniteľ tepelnej vodivosti λU	W/(m2.K)	0,093	0,103	0,163	0,174
Priepustnosť vodných pár	-	5/10	5/10	5/10	5/10
Súdržnosť v šmyku	N/mm ²	0,3	0,3	0,3	0,3
Charakteristická pevnosť muriva v tlaku f _k	N/mm	1,5	1,6	3,0	3,8
Nasiakavosť/mrazuvzdornosť	-	NPD	NPD	NPD	NPD
Reakcia na oheň	-	A1	A1	A1	A1

Praktická vlhkosť tvárnic PORFIX sa v závislosti od prostredia môže pohybovať v rozmedzí 2,3 až 7 % hmotnosti, pričom pri vlhkosti vzduchu 65% je to 3,8 % hmotnosti.

TVÁRNICE PRE NENOSNÉ MURIVO

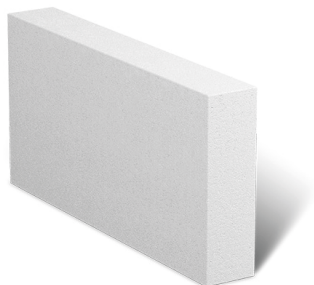

Priečkovky Porfix hladké

Stavebný systém PORFIX dopĺňa sortiment priečkového materiálu s dobrými zvukovo-izolačnými vlastnosťami a výbornou opracovateľnosťou. Pórobetón je líder na trhu pri realizácii rekonštrukcií, členitých dispozícií, podkroví či atypických architektonických prvkov. Priečkovky sa vyrábajú v pevnostnej triede P2-500 a priečkovky s hrúbkou 200 mm aj v pevnostnej triede P4-600 a P6-650.

CHARAKTERISTIKA PRIEČOK PODĽA HRÚBKY

200 – pomocné nosné murivo najmä v prevedení s vyššou pevnosťou (P4-600, P6-650)

150 – výborná stabilita aj izolačné vlastnosti

125 – ekonomický variant s možnosťou zapustenia inštalácií (podlažie RD)

100 – úsporný variant bez možnosti zapustenia inštalácií (podlažie RD)

75 / 50 – pomocný priečkový materiál (domúrovky, primúrovky a výplne)

Výrobok	Šírka múru	Rozmer	Vzduchová nepriezvučnosť	Požiarová odolnosť	PO max. výška mm
P2-500	50	500x250x50	35	-	-
P2-500	75	500x250x75	37	-	-
P2-500	100	500x250x100	39	EI 180	4 000
P2-500	125	500x250x125	40	EI 180	5 000
P2-500	150	500x250x150	42	EI 180	6 000
P2-500	200	500x250x200	45	EI 180	8 000
P4-600	200	500x250x200	46	REI-M 240	3 000
P6-650	200	500x250x200	47	-	-

NOSNÉ PREKLADY

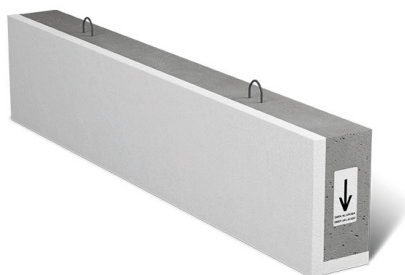

Nosné preklady sa používajú na premostenie stavebných otvorov v nosnej stene. Majú optimalizované hodnoty zaťaženia vychádzajúce zo skúsenosti projektantov a použitia v rámci uceleného systému PORFIX. Preklady sú na uľahčenie manipulácie na stavbe vybavené manipulačnými okami, ktoré umožňujú využitie zdvíhacieho zariadenia. Nosné preklady je možné z konštrukčného hľadiska vyskladať na požadovanú šírku muriva z jednotlivých typov uvedených v tabuľkách.

Rozmer	Uloženie*	Maximálna svetlosť otvoru	Expedičná hmotnosť	Lineárne návrhové zaťaženie f_d
d x v x š (mm)	mm	mm	kg/ks	kN/m
1200x250x100	300	600	55,7	39,41
1200x250x125	300	600	71,2	39,41
1500x250x100	300	900	69,2	36,53
1500x250x125	300	900	89,0	37,49
1800x250x100	300	1200	83,0	37,49
2100x250x100	300	1500	96,8	35,57
2100x250x125	300	1500	125,0	37,49
2400x250x100	300	1800	110,6	33,65
2400x250x125	300	1800	142,3	35,57
2700x250x100	300	2100	124,5	25,01
2700x250x125	300	2100	160,3	26,93
2700x250x100	150**	2400	124,5	x
2700x250x125	150**	2400	160,3	x

*V prípade, že projektové riešenie stavby vyžaduje iné uloženie ako je odporúčané, projekt, prosím, konzultujte so statikom.

**pozor!!! Pri minimálnom zaťažení prekladu môže byť uloženie min. 150 mm.

Skladanie prekladov v nosnom preklade

Hrúbka 200 mm

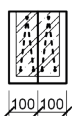

100 100

Hrúbka 250 mm



125 125



100 100
50

Hrúbka 300 mm

max. únosnosť



100 100 100



100 100 100



125 125
50



100 100 100

max. tepelnoizolačné vlastnosti

Hrúbka 375 mm

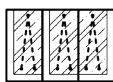

125 125 125

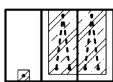

125 125 125

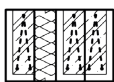

100 75 100 100

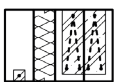

100 75 100 100

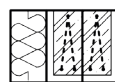

125 125 125

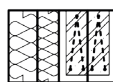

100 75 100 100

■ vhodné riešenie

Hrúbka 500 mm

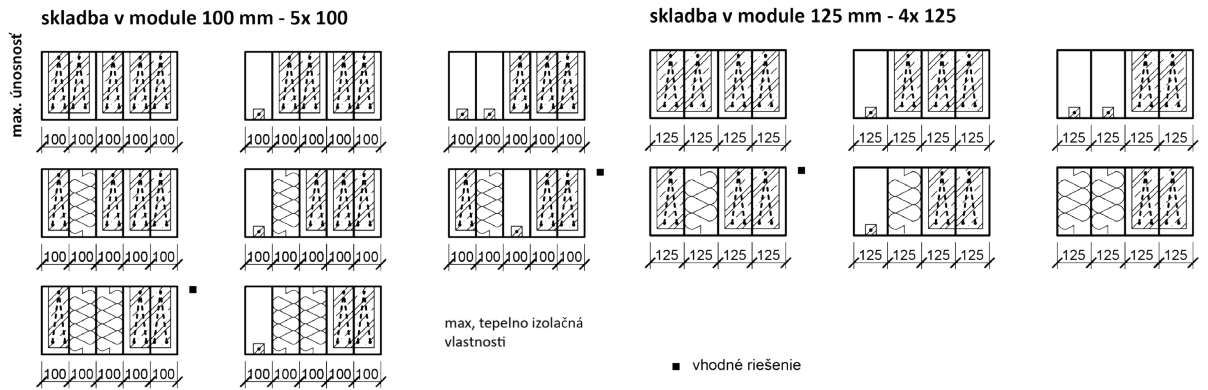

Hrúbka muriva	Svetlosť otvoru 600 mm	Svetlosť otvoru 900 mm	Svetlosť otvoru 1200 mm	Svetlosť otvoru 1500 mm	Svetlosť otvoru 1800 mm	Svetlosť otvoru 2100 mm
250 mm	2x NP 1200/125	2xNP 1500/125	2x NP 1800/125	2x NP 2100/125	2x NP 2400/125	2x NP 2700/125
300 mm	3x NP 1200/100 alebo 2x NP 1200/100 + 1x Nenosný preklad 1000/100	3x NP 1500/100 alebo 2x NP 1500/100 + 1x Nenosný preklad 1200/100	3x NP 1800/100 alebo WW 2x NP 1800/100 + 1x Nenosný preklad 1500/100	3x NP 2100/100 alebo 2x NP 2100/100 + 1x Nenosný preklad 2000/100	3x NP 2400/100 alebo 2x NP 2400/100 + 1x Nenosný preklad 2000/100	3x NP 2700/100 alebo 2x NP 2700/100 + 1x Nenosný preklad 2500/100
375 mm	3x NP 1200/100 + izolant alebo 2x NP 1200/100 + izolant + 1x Nenosný preklad 1000/100	3x NP 1500/100 + izolant alebo 2x NP 1500/100 + izolant + 1x Nenosný preklad 1200/100	3x NP 1800/100 + izolant alebo 2x NP 1800/100 + izolant + 1x Nenosný preklad 1500/100	3x NP 2100/100 + izolant alebo 2x NP 2100/100 + izolant + 1x Nenosný preklad 2000/100	3x NP 2400/100 + izolant alebo 2x NP 2400/100 + izolant + 1x Nenosný preklad 2000/100	3x NP 2700/100 + izolant alebo 2x NP 2700/100 + izolant + 1x Nenosný preklad 2500/100
500 mm	4x NP 1200/100 + izolant alebo 3x NP 1200/100 + izolant + 1x Nenosný preklad 1000/100	4x NP 1500/100 + izolant alebo 3x NP 1500/100 + izolant + 1x Nenosný preklad 1200/100	4x NP 1500/100 + izolant alebo 3x NP 1500/100 + izolant + 1x Nenosný preklad 1200/100	4x NP 2100/100 + izolant alebo 3x NP 2100/100 + izolant + 1x Nenosný preklad 2000/100	4x NP 2400/100 + izolant alebo 3x NP 2400/100 + izolant + 1x Nenosný preklad 2500/100	4x NP 2700/100 + izolant alebo 3x NP 2700/100 + izolant + 1x Nenosný preklad 2500/100

!!! Z VNÚTORNEJ STRANY MURIVA MUSÍ BYŤ VŽDY OSADENÁ MINIMÁLNE DVOJICA NOSNÝCH PREKLADOV !!!

Okná sa do otvorov osadzujú najlepšie tak, aby v hornej časti nadväzovali na vložený izolant. Širšie otvory je možné preklenúť pomocou U-profilov. Pri menšom zaťažení nad prekladom je v niektorých prípadoch možné uloženie prekladov na nosnú stenu zmenšiť na min. 150 mm na každej strane

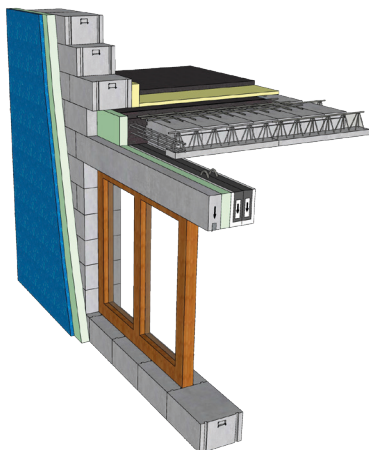

Vizualizácia skladby nosných a nenosných prekladov pri hrúbke steny 375 mm

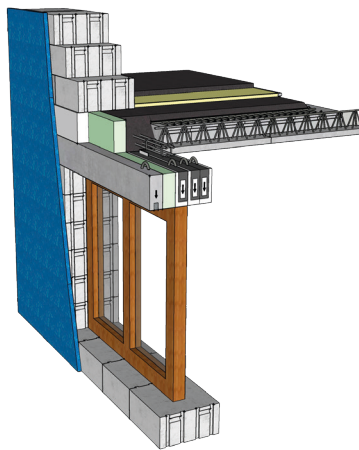

Vizualizácia skladby nosných a nenosných prekladov pri hrúbke steny 500 mm

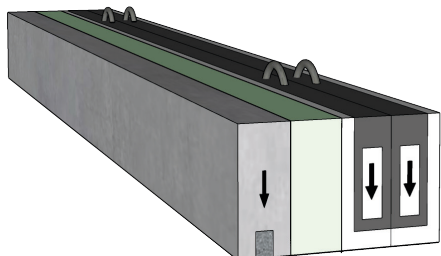

Detail nosných a nenosných prekladov pri hrúbke steny 375 mm

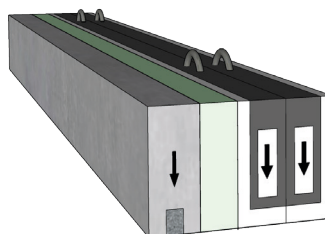

Detail nosných a nenosných prekladov pri hrúbke steny 500 mm

NENOSNÉ PREKLADY

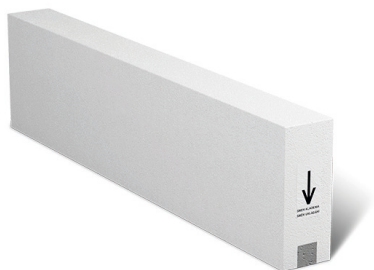

Nenosné preklady sú vyrobené z pórobetónu, tenkovrstvového lepidla, oceľovej výstuže a betónovej zálievky (minimálne C16/20) a slúžia na preklopenie otvorov v nenosných priečkach. **Preklopenie otvorov je možné bez nutnosti spájania s ostatnými konštrukciami, preklady možno aj kombinovať/skladať s nosnými prekladmi do nosného muriva.**

Rozmer	Uloženie	Maximálna svetlosť otvoru	Expedičná hmotnosť
d x v x š	Mm	mm	kg/ks
1000x250x75	100	800	15,0
1000x250x100	100	800	21,4
1000x250x125	100	800	22,8
1000x250x150	150	700	26,5
1200x250x100	100	1000	25,7
1 200x250x125	100	1000	27,4
1 200x250x150	150	900	31,8
1 500x250x100	100	1300	32,1
1 500x250x125	100	1300	34,2
1 500x250x150	150	1200	39,8
2 000x250x100	100	1800	42,8
2 000x250x125	100	1800	45,6
2 000x250x150	150	1700	53,0
2 500x250x100	100	2300	53,5
2 500x250x125	100	2300	57,0
2 500x250x150	150	2200	66,3

Varianty prekladov podľa hrúbky priečky

Hrúbka priečky	Svetlosť otvoru 1300 mm	Svetlosť otvoru 1700 mm	Svetlosť otvoru 1800 mm	Svetlosť otvoru 2200 mm	Svetlosť otvoru 2300 mm
75 mm	nie	nie	nie	nie	nie
100 mm	1500/100	2000/100	2000/100	2500/100	2500/100
125 mm	1500/125	2000/125	2000/125	2500/125	2500/125
150 mm	2000/150	2000/150	2500/150	2500/150	nie
200 mm	2x 1500/100	2x 2000/100	2x 2000/100	2x 2500/100	2x 2500/100

U-PROFILY

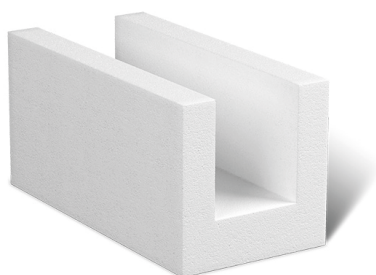

U-profil je stavebný prvok plniaci funkciu predovšetkým strateného debnenia pre preklady do troch metrov svetlosti a vencov. Vence zväzujú zvislé nosné prvky na úrovni každého podlažia proti pôsobeniu bočných - vodorovných síl. Zabezpečujú rovnomerný prenos zaťaženia na murivo a tiež odolnosť konštrukcie voči seizmickej záťaži. Ich použitie vytvára ucelený materiálový systém a redukuje tepelné mosty v kritických miestach.

Podobne ako murovací materiál aj U-profilý je možné kombinovať s tepelnoizolačnými materiálmi – vytvárať sendvičové konštrukcie. Izoláciu možno vkladať do U-profilov (zmenšenie prierezu železo-betónovej časti konštrukcie), alebo kotviť na vonkajšiu časť (tzv. zateplenie).

Rozmer	Šírka otvoru	Maximálna svetlosť otvoru	Expedičná hmotnosť
d x v x š	Mm	mm	kg/ks
500x250x200	100	175	10,6
500x250x250	140	175	12,7
500x250x300	190	175	14,1
500x250x375	215	175	18,1

Maximálne zaťaženie prekladu z U-profilov šírky 300 a 375 mm (bez tepelnej izolácie), únosnosť prekladu „q“ a „qn“ (v kN/m) pre svetlosť otvoru (v metroch) pri rôznych spôsoboch vystuženia										
výstuž	2 ø V8	3 ø V8	2 ø V12	3 ø V12	2 ø V16	2 ø V8	3 ø V8	2 ø V12	3 ø V12	2 ø V16
Otvor v m	q(kN/m)			qn(kN/m)						
1,00	36,3	53,7	64,8	64,8	64,8	36,3	52,8	64,8	64,8	64,8
1,25	23,2	34,4	48,8	51,8	51,8	23,2	34,4	48,8	51,8	51,8
1,50	16,1	23,9	33,9	43,2	43,2	16,1	23,9	33,9	43,2	43,2
1,75	11,8	17,5	24,9	34,8	37,0	11,8	17,5	24,9	34,8	37,0
2,00	9,1	13,4	19,0	26,7	29,8	9,1	13,4	19,0	26,7	29,8
2,25	7,2	10,6	15,0	21,1	23,5	7,2	10,6	15,0	21,1	23,4
2,50	5,8	8,6	12,2	17,1	19,0	4,8	7,2	10,2	14,2	15,9
2,75	4,8	7,1	10,1	14,1	15,7	4,0	5,9	8,4	11,8	13,1
3,00	4,0	6,0	8,5	11,9	13,2	3,4	5,0	7,1	9,9	11,0

Rozmery U-profilov v mm			Vnútorný objem	
D x V x Š	vnútorná šírka	vnútorná výška	v m3	v litroch
500 x 250 x 200	100	175	0,0088	8,75
500 x 250 x 250	140	175	0,0123	12,25
500 x 250 x 300	190	175	0,0166	16,63
500 x 250 x 375	215	175	0,0188	18,81

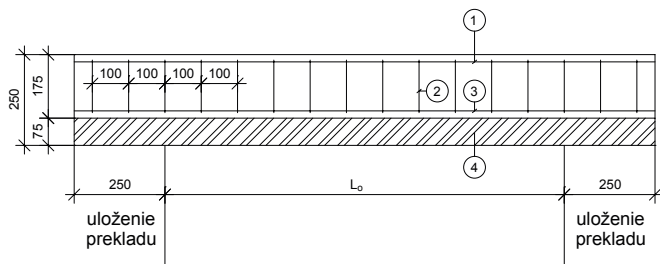

Legenda

- ① Horná výstuž 2 \varnothing V12
- ② Strmeň \varnothing E6 á 100 mm
- ③ Dolná výstuž - navrhne statik stavby
- ④ U-profil PORFIX

Preklad š. 375 mm

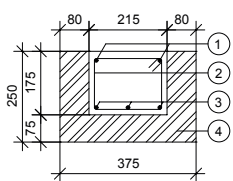

Preklad š. 300 mm

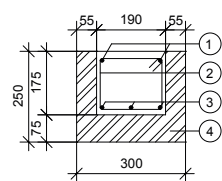

Preklad š. 250 mm

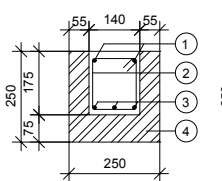

Preklad š. 200 mm

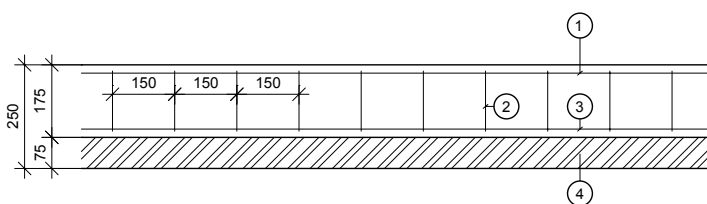
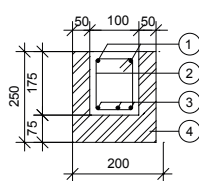

Legenda

- ① Horná výstuž 2 \varnothing V12
- ② Strmeň \varnothing E6 á 150 mm
- ③ Dolná výstuž - navrhne statik stavby
- ④ U-profil PORFIX

Veniec š. 375 mm

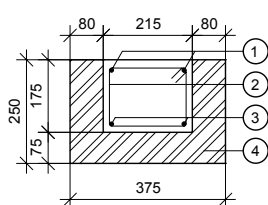

Veniec š. 300 mm

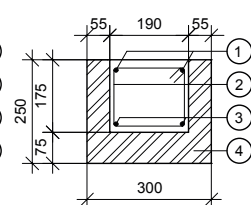

Veniec š. 250 mm

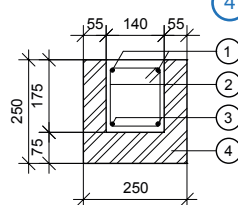

- Odporúčaná výstuž stužujúcich vencov:
- hlavná ťahová výstuž venca je 4 \varnothing V12
 - strmienka \varnothing E6 á 150 mm

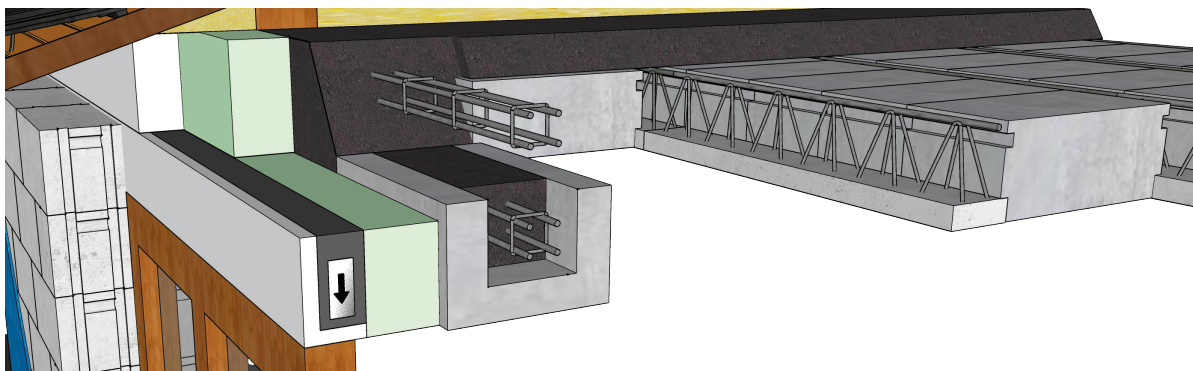

ARMOVACÍ KÔŠ



Armovací kôš je stavebný prvok – výstuž, svojimi parametrami určená do strateného debnenia z U profilov. V súčinnosti s betónovou zálievkou tvorí nosnú časť monolitických prvkov zhotovovaných na stavbe. Je vyrábaný v dvoch základných vyhotoveniach AK P – prekladový (hustejšie strmienka + päť prútov) a AK V – vencový (redšie strmienka + štyri prúty). Priestorová kostra je navrhnutá tak, aby v maximálnej miere bránila deformácii železobetónového prvku, a aby preberala na seba maximum ťahového napätia.

Variant	Rozmer (max)	Hmotnosť	
V – vencový P – prekladový	d x v x š (mm)	kg/ks - sada	kg/m´
AK V 250	6000 x 132 x 90	28,00	4,67
AK V 300	6000 x 132 x 140	28,50	4,75
AK P 250	6000 x 132 x 90	35,60	5,93
AK P 300	6000 x 132 x 140	36,40	6,07

Sada obsahuje 1 armovací kôš, 4 ks rovných príložiek, 20 ks dištančných podložiek.

Hlavné prednosti prvkov z U-profilov a armovacích košov

- samotný U-profil - minimalizuje tepelné mosty a vytvára rovnomernosť povrchu
- jednoduchá a rýchla príprava strateného debnenia monolitických konštrukcií
- jednoduchá a rýchla príprava a montáž armatúry do prekladov a vencov

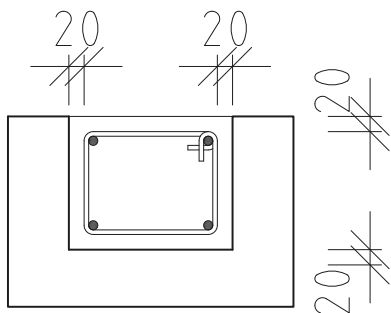

Armovací kôš je dimenzovaný na priemerné zaťaženie bežnej stavby rodinného domu. Dimenzia oceľovej výstuže závisí od zaťaženia prvku na konkrétnej stavbe a preto je potrebné ju posúdiť odborne spôsobilou osobou - statikom. V prípade extrémneho namáhania je možné armovacie koše prekladové použiť aj na vence, alebo jednoducho zvýšiť únosnosť pridaním ďalšieho prútu požadovaného priemeru – stanoveného výpočtom statika.

STROPNÝ SYSTÉM PORFIX

Stropný systém PORFIX je navrhnutý pre premenné zaťaženie kategórie „A“ - Obytné priestory do 2,0 kN / m² (v zmysle EN 15 037-1 Betónové prefabrikáty, Montované stropy z nosníkov a vložiek). Kladačský výkres pre stropný systém PORFIX Vám po založení nosného muriva vypracujeme bezplatne. Stropné nosníky PORFIX - je možné použiť na preklopenie miestnosti so svetlosťou do 7,70 m. Tvoria ich priehradová zváraná výstuž kotvená do betónovej pätky s rozmermi 160 x 40 mm a 10 mm vrstvy pórobetónu. Stropné vložky PORFIX - sú zhotovené z pórobetónu s objemovou hmotnosťou 500 kg/m³. Výška vložky 200 mm spolu s betónovou zálievkou zaručuje konštrukčnú výšku stropu 250 mm. Tá je totožná s výškou tvárnic, čím je dodržané jednotné výškové členenie.

Jednou z výhod polomontovaného stropu PORFIX je realizácia stropu a stužujúceho venca v jednom kroku – v jednej úrovni (úspora práce, materiálu aj času).

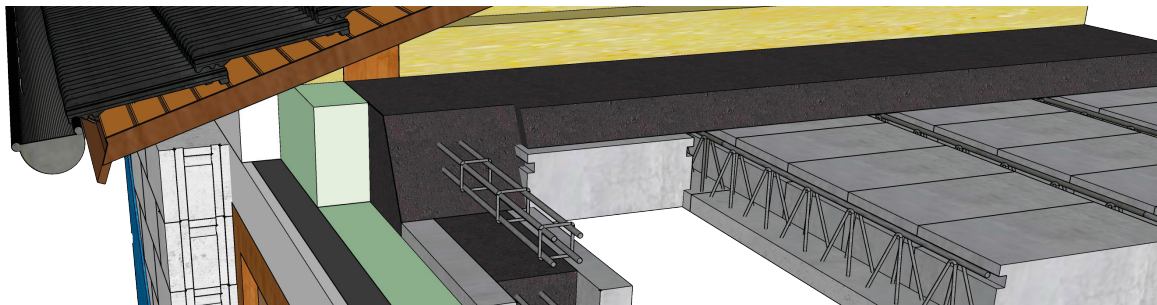
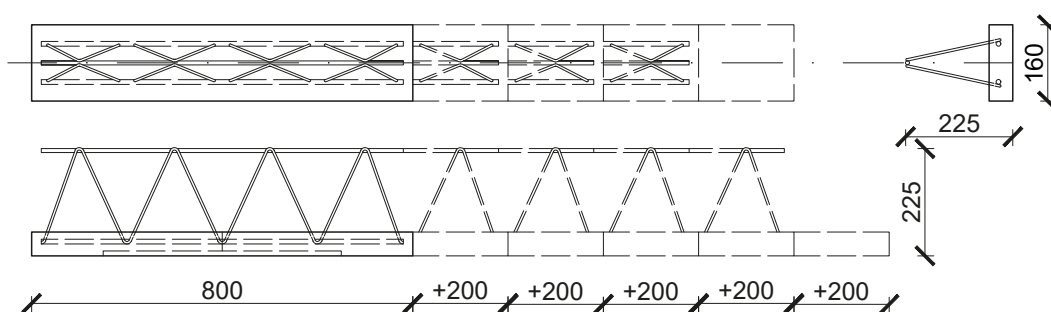

Spôsob podopretia stropných nosníkov

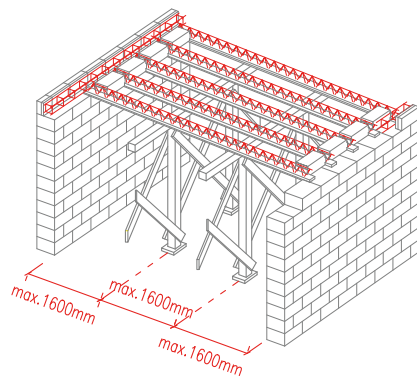

Postup ukladania stropných vložiek

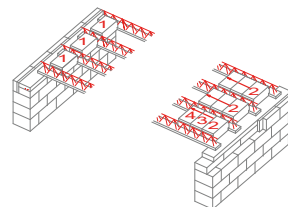

Riešenie pre žalúziové kastlíky

Rozšíreným trendom pri výstavbe rodinných domov je realizácia žalúzií tzv. zapusteným spôsobom – pod omietku. Pri tomto riešení dochádza k vloženiu kastlíka pod omietku - obvykle hrúbky 160mm, čo samozrejme výrazne ovplyvní skladbu obvodového plášťa práve v mieste nosného prvku – prekľadu. Úlohou projektanta je pri zníženej hrúbke obvodového plášťa o 160 mm zachovať ostatné funkcie z pohľadu teplotníky a statiky.

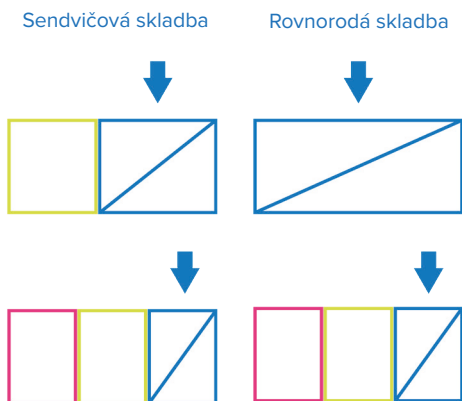

Sendvičová skladba: 1/3 tepelná izolácia
2/3 nosná konštrukcia

Rovnorodá skladba: združená konštrukcia nosný/ tepelno
izolačný materiál

Projektant má pritom v zásade dve možnosti :

kompromisná – zachová všetky funkcie v jednej výškovej úrovni, pričom tepelno-izolačné vlastnosti vie zachovať pri zníženej hrúbke zmenou kvality tepelnej izolácie (pozor na dostupnosť kvalitnej izolácie) a pokiaľ ide o únosnosť – problém môže byť excentricita. Samozrejme subtilnosť nosnej časti obvodovej konštrukcie hľadanie riešenia ešte komplikuje.

DETAIL KD14b - MURIVO 300 - POLOMONTOVANÝ STROP, NADOKENNÝ PREKLAD 2x 100 SO ŽALÚZIOU

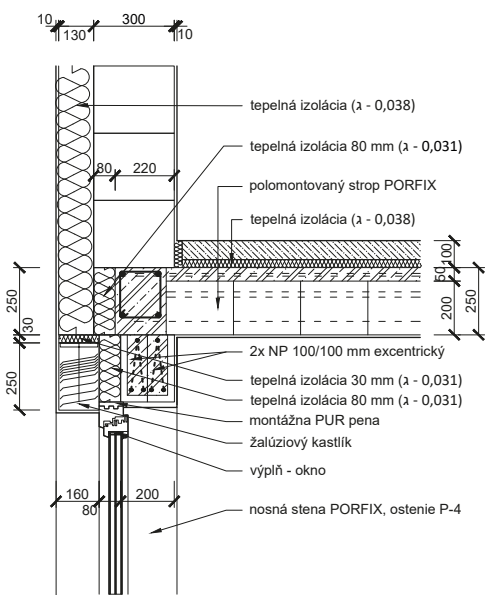

DETAIL KD14c - MURIVO 375 - POLOMONTOVANÝ STROP, NADOKENNÝ PREKLAD 2x 125 SO ŽALÚZIOU

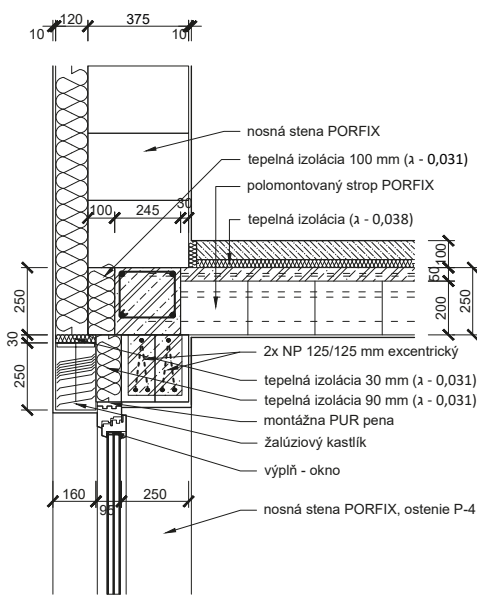

- vzhľadom na výraznú excentricitu - technicky náročné riešenie

- vzhľadom na výraznú excentricitu - technicky náročné riešenie

DETAIL KD14d - MURIVO 500 - POLOMONTOVANÝ STROP, NADOKENNÝ PREKLAD PORFIX 2x 125 SO ŽALÚZIOU

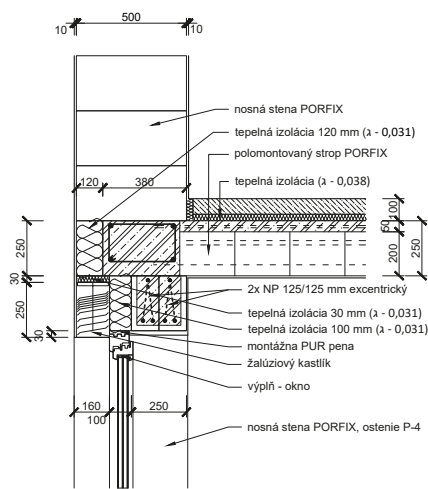

- vzhľadom na výraznú excentricitu - technicky náročné riešenie

nekompromisná – rozdelením funkcií do dvoch výškových úrovní, pričom v prvej úrovni sú riešené žalúzie a tepelne izolačné vlastnosti a o úroveň vyššie (obvykle v úrovni venca / stropu) únosnosť – statika. Rozdelením do dvoch úrovní sa vytvára dostatočne komfortný priestor na technické riešenia, avšak dostupnosť niektorých prvkov pre dané riešenie je zatiaľ obmedzená.

Príklady nekompromisného riešenia:



MALTOVINY

Lepidlo

Lepidlo PORFIX je určené na tenkovrstvové murovanie stavebných materiálov z pórobetónu. Má zaručenú pevnosť v tlaku 5 MPa. Lepidlo je k dispozícii v 20 kg vreciach a spotreba je 17 kg/m³ pri tvárniciach s PDK, alebo 20 kg/m³ pri hladkých tvárniciach a priečkovkách.

Zakladacia malta

Zakladacia malta PORFIX je špeciálne vyvinutá malta určená pre založenie obvodového muriva, nosných a nenosných priečok z pórobetónu. Nanáša sa ručne murovacou lyžicou rovnomerne na podklad. Pórobetónové tvárnice je potrebné po osadení dôkladne zarovnať do požadovanej polohy a stabilizovať poklepom napr. pomocou gumovej paličky. Polohu tvárník je možné upravovať do cca 7 minút po uložení do malty.

Zakladacia malta má zaručenú pevnosť v tlaku 10 MPa. Predĺžená doba spracovateľnosti do 120 min. Zakladacia malta je k dispozícii v 20 kg vreciach. Je zložená zo zmesi cementu, piesku a prísad, ktoré zlepšujú jej spracovateľské a úžitkové vlastnosti. Používa sa v exteriéri aj v interiéri.

Orientačná spotreba zakladacej malty PORFIX je 10,2 kg pri výške vrstvy 2 cm a šírke muriva 30 cm (34 kg/m²).

Murivová nerezová spojka

Murivová nerezová spojka PORFIX je určená k prikotveniu nenosných priečok k nosnej konštrukcii alebo k obvodovému murivu bez potreby zapustenia muriva. Zabezpečuje pevné kotvenie, pružnosť spoja a odolnosť na dynamickú záťaž.

Murivová spojka je vyrobená z nerezovej ocele a prešla ťahovými a pevnostnými skúškami. Sú garantované jej chemické, fyzikálne a antikorózne vlastnosti, vďaka ktorým spĺňa certifikáciu stavebného prvku. Práve vďaka chemickému zloženiu materiálu dosahuje výrobok vlastnosti, ktoré sú požadované pre využitie v mokrom stavebnom procese na kotvenie priečok.

Murivová spojka je vyrobená z nerezovej ocele hrúbky 0,7 mm (rozmery: dĺžka 300mm, šírka 30 mm). Vďaka tomu, že je plocha spojky perforovaná, môže sa aplikovať (vtlačiť) priamo do lepidla. Po vytvrdnutí lepidla je tak úplne zafixovaná a plní svoju kotviacu funkciu.

Kotvenie do nosného muriva je jednoduché, pri zvyčajnej výške 10 až 12 radov je to 4 až 5 spojok, odporúčame uvažovať 5 ks spojok na jeden zvislý spoj.

OBSAH ODBORNEJ ČASTI

04 ODBORNÁ ČASŤ

- | | |
|-------------------------------------|--------|
| • 04 - 1 Statika | 1 - 11 |
| • 04 - 2 Teplotechnika | 1 - 11 |
| • 04 - 3 Akustika | 1 - 17 |
| • 04 - 4 Požiarna bezpečnosť stavby | 1 - 13 |

STATIKA

Statika sa zaoberá posudzovaním pôsobenia síl v stavebných nosných konštrukciách, ktoré musia byť u pozemných stavieb navrhnuté tak, aby boli tvarovo stále a stabilné a aby bezpečne prenášali zaťaženia do svojej spodnej stavby - do základových konštrukcií. Cieľom je pri každom návrhu optimálny výber nosného systému z pohľadu vhodného druhu materiálu, s čím súvisí správne nadimenzovanie jednotlivých prvkov tak, aby prvky, z ktorých sa skladá nosná konštrukcia a tiež konštrukcia ako celok preniesla požadované zaťaženia s primeranou resp. minimálne predpísanou rezervou počas celej životnosti danej konštrukcie.

Základnými používanými nosnými systémami pozemných stavieb sú skeletový systém (monolitický alebo montovaný prefabrikovaný) a stenový (s postupným budovaním na mieste alebo montovaný), oba s priečnym alebo pozdĺžnym riešením alebo s kombináciou oboch. Pokiaľ je to možné, je dobré sa vyhnúť kombinácii rôznych nosných systémov v jednom samostatne stojacom objekte (kombinácia stĺpového nosného systému so stenovým je väčšinou nevhodná).

K stavebným činnostiam vyžadujúcim posúdenie statikom patria nielen novostavby, ale aj stavebné úpravy existujúcich objektov, prístavby k nim a nadstavby, všetky možné zásahy do už existujúcich nosných konštrukcií, napr. vytváranie a zväčšovanie otvorov v nosných stenách alebo stropoch, priťaženie nosných konštrukcií novými prvkami s väčšou hmotnosťou (priečky, vybavenie, strojné zariadenie), rekonštrukcia vnútorných inštalácií v budovách (najmä pri ich zapustení do existujúcich nosných stien), výmena strešného pláštá krovu, oprava porúch na balkónoch, a podobne. Na uvedené skutočnosti pamätá aj legislatíva a pri výkone stavebnej činnosti tohto charakteru, pri ktorej dochádza k zásahu do nosných konštrukcií existujúcich objektov, sa už požaduje stavebné povolenie.

Konštrukčné systémy murovaných stavieb

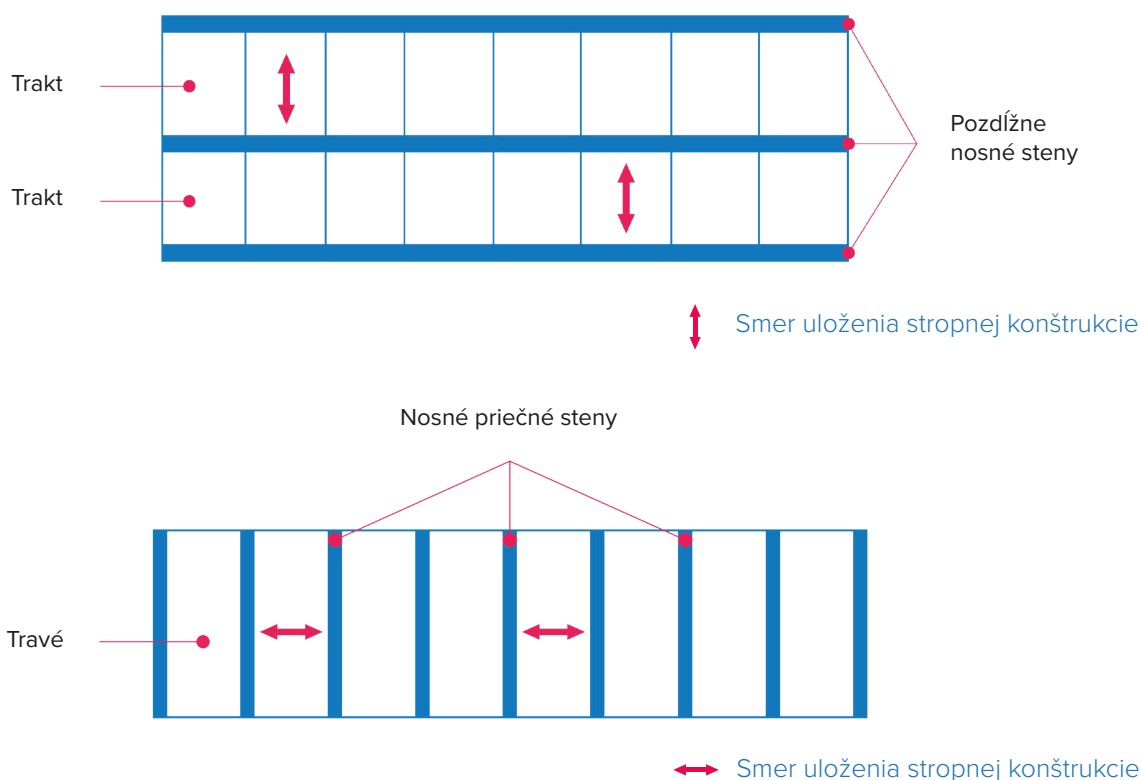

skelety (výplň a stuženie)

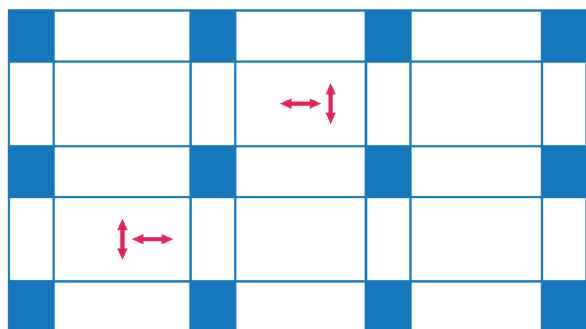

↕ ↔ Smer uloženia stropnej konštrukcie

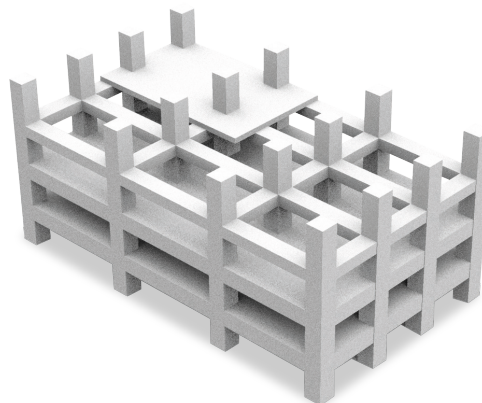

kombinované

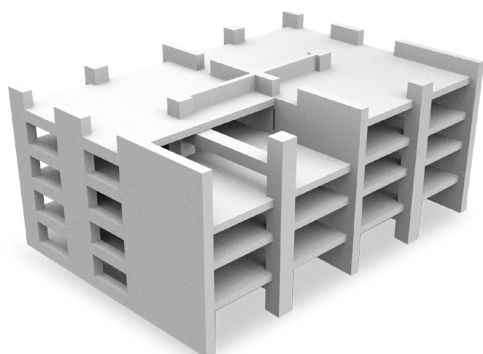

Kombinovaný systém-priečný

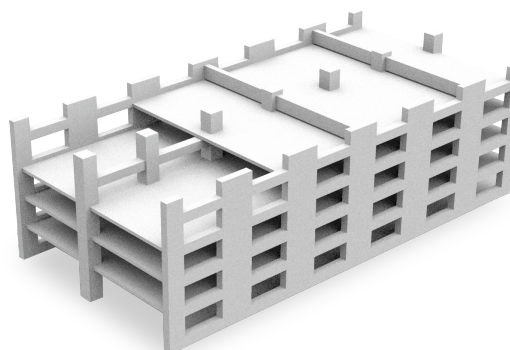

Kombinovaný systém-pozdĺžny

Kategórie produktov PORFIX a ich použitie:

- **Nosné murovacie tvárnice**
 - obvodové nosné murivo
 - jednovrstvové
 - sendvičové
 - vnútorné nosné murivo
 - nosné murivo
 - stužujúce murivo
- **Nenosné murovacie tvárnice**
 - výplňové murivo skeletu
 - deliace priečky
- **Doplňkový sortiment**
 - nosné preklady
 - U-profil
 - nenosné preklady
 - stropy

Nosné murovacie tvárnice

Použitie nosných murovacích tvárníč vyplýva z návrhu stenového nosného systému stavby. Tento systém a murovacie tvárnice sú vhodné najmä pre objekty občianskej výstavby ako rodinné domy, bytové domy a administratívne budovy do 4 nadzemných podlaží, drobné stavby (chaty, garáže, menšie dielne a sklady, a pod,) a u viacpodlažných ako výplne skeletu. Tvárnice PORFIX sú tak veľmi dobre využiteľné v nosných obvodových a vnútorných stenách, pričom sa pri návrhu zohľadňuje požadovaná hrúbka a výška steny a tiež vzdialenosť nosných stien od seba, tzv. svetlý rozpon. Pri návrhu hrúbky obvodových nosných stien je potrebné okrem dostatočnej únosnosti tiež prihliadať na akustické, teplototechnické alebo protipožiarne vlastnosti materiálu.

Obvodové nosné murované steny je možné navrhnuť vzhľadom na ich požadované tepelno-izolačné vlastnosti aj ako viacvrstvové, tzv. sendvičové, s nosnou stenou z tvárníč a s tepelnou izoláciou, obe vrstvy sú k sebe navzájom kotvené a sú navrhnuté buď v kontakte alebo s medzerou. Vnútorné steny vzhľadom len na ich čisto nosnú funkciu sa navrhujú jednovrstvové.

Obvodové murivo z tvárníč PORFIX je možné navrhnuť a použiť aj pri výstavbe suterénnych polozapusených priestorov. V tomto prípade je potrebné ochrániť obvodové murované steny proti zemnému tlaku potrebnými opatreniami, napr. zväčšením hrúbky steny, jej zosilnením pomocou stužujúcich pilierov, čo je vždy podložené statickým výpočtom. Veľký dôraz je treba klásť na kvalitnú a funkčnú vonkajšiu hydroizoláciu z dôvodu vplyvu nasiakavosti na pórobetónové tvárnice.

Murovacie tvárnice PORFIX je možné použiť aj na vybudovanie obvodového stenového - samonosného plášťa s dostatočnými tepelnoizolačnými vlastnosťami. Tento spôsob je často využívaný pri skeletových nosných konštrukciách budov, jednopodlažných s primeranou výškou i viacpodlažných, keď obvodové steny tvoria buď výplň medzi nosnými stĺpmi skeletu alebo sú situované z vonkajšej strany nosných obvodových stĺpov a prikotvené k nim. Steny je potrebné posúdiť i na nahodilé zaťaženie vetrom a na seizmické zaťaženie.

Vnútorné nosné murované steny majú v objektoch prevažne nosnú funkciu, so zvislým zaťažením od stropných konštrukcií alebo strechy. Vzhľadom na to, že tieto steny prevažne nemajú funkciu tepelnej izolácie je možné použiť tvárnice s menšou šírkou a súčasne s väčšou únosnosťou v tlaku, čiže s väčšou objemovou hmotnosťou, pričom je vždy potrebné počítať aj so vzperom.

Vnútorné steny majú v určitých špecifických prípadoch okrem nosnej funkcie aj funkciu stužujúcej steny, resp. steny zaťaženej šmykovými silami. Tu je potrebné dbať na použitie kvalitnej lepiacej spojovacej malty a dostatočné ukotvenie stien v ich styku s nosnými stenami a stropnou konštrukciou, konkrétny spôsob je predmetom návrhu u každého objektu.

Zásady murovania nosných a nenosných stien

Zhotovenie murovanej konštrukcie - steny sa musí vykonať tak, aby väzba tvárníč (skladba dielcov) spĺňala požiadavky STN EN 1996 - 1 Navrhovanie murovaných konštrukcií. Tvárnice sa v murive ukladajú do vodorovných vrstiev tak, aby nevznikali priebežné zvislé škáry a sú spojené maltou v súlade s pravidlami deklarovanými výrobcom (<https://www.porfix.sk/na-stiahnutie/>).

Škáry v murive podľa smeru tlakových účinkov voči rovine škáry rozdeľujeme na ložné a styčné. Ložná škára je orientovaná vodorovne a styčná škára je zvislá.

Pri použití tenkostennej lepiacej malty PORFIX - malty pre tenké škáry - priemerná hrúbka styčných a ložných škár má byť 1 mm až 3 mm. Prvý najspodnejší vodorovný rad tvárníč sa ukladá na maltové lôžko priemernej hr. 12 mm (8 mm až 15 mm, max. hr. 25 mm). Murovacie tvárnice majú byť previazané na dĺžku rovnajúcu sa väčšej z hodnôt 0,4 násobku výšky murovacieho prvku alebo 40 mm. V rohoch alebo v spojení dvoch stien nemá byť dĺžka previazania tvárníč menšia ako je výška murovacieho prvku.

Návrh rozmerov stien, stíпов a otvorov má byť prispôsobený rozmerom murovacích prvkov, aby sa obmedzilo delenie murovacích prvkov na čo najmenšiu mieru.

Výsledné vlastnosti muriva ako nehomogénneho kompozitného materiálu, zloženého z dvoch rozdielnych súčastí – kusového staviva a malty, sú výrazne ovplyvnené vlastnosťami oboch zložiek. Pretože pevnosť v tlaku pri kusových stavivách je obvykle vyššia než pevnosť malty, výsledná tlaková pevnosť muriva bude nižšia než pevnosť murovacích tvárnic a vyššia než pevnosť malty.

Základnými veličinami, s ktorými je potrebné pri návrhu murovaných nosných stien počítať, je ich únosnosť, ktorá vychádza z pevnosti použitej tvárnic určenej jej pevnostnou triedou (P2, P4, P6) a štíhlostný pomer stien, t.j. vzájomný pomer šírky a výšky steny (vzopretej v záhlaví alebo voľnej). Na únosnosť steny ako celku má vplyv často počet a veľkosť otvorov (okná, dvere) a na štíhlostný pomer má vplyv aj dĺžka steny.

Charakteristickú pevnosť muriva v tlaku f_k uvádza výrobca, ideálne, keď je určená z výsledkov skúšok skúšobných telies muriva. Ak nie sú k dispozícii údaje skúšky, charakteristická pevnosť muriva v tlaku

a pre murivo na tenkostennú maltu do 3 mm : $f_k = K \cdot f_b^{0,85}$

K – konštanta závislá od druhu murovacieho prvku a malty, hodnoty sú uvedené v tabuľke EC 6

f_b – normalizovaná pevnosť v tlaku murovacích prvkov v smere pôsobiaceho tlaku od účinku zaťaženia v N/mm²

f_m – pevnosť malty v tlaku v N/mm²

Výpočet pevnosti nosnej steny z tvárnic PORFIX

Charakteristická pevnosť muriva v tlaku : $f_k = K \cdot f_b^{0,85}$

Pevnostná trieda	K	f_b (N/mm ²)	f_k (N/mm ²)
P2-400	0,8	2,25	1,59
P2-440	0,8	2,60	1,80
P4-600	0,8	4,75	3,01
P6-650	0,8	6,30	3,82

f_b - pevnosť v tlaku murovacích tvárnic

K - konštanta

Štíhlostný pomer stien

Nosné steny z pórobetónu sa navrhujú v základných hrúbkach 250 mm, 300 mm, 375 mm alebo 500 mm. Nepriaznivý vplyv vzperu na únosnosť stien je možné zmierniť pomocou opatrení, ako napr. použitie tvárnic z pevnejšieho materiálu, opretie záhlavia steny do tuhej stropnej konštrukcie alebo zaistenie a rozopretie stien priečnymi stenami alebo piliermi, či ich pôdorysné zalomenie.

Štíhlosť konštrukcie podľa STN EN 1991 je možná až do hodnoty 27, avšak iba pri zaistení dostatočnej únosnosti a vzopretí konštrukcie steny do stropnej konštrukcie. Štíhlostný pomer je nutné zvoliť maximálne do hodnoty 18 až 21 podľa EC 6 – 3, pri použití zjednodušenej metódy návrhu pri vybraných jednoduchých stavbách. Pre bežné konštrukcie je vhodné dodržať maximálny štíhlostný pomer 15, pri ktorom nie je potrebné u stien skúmať a posudzovať vplyv dotvarovania a zmršťovania.

Minimálna hrúbka nosnej steny je v zmysle normy doporučená od hodnoty 140 mm (PORFIX 150 mm) a viac. Hrúbka nosných stien v seizmických oblastiach je stanovená eurokódom EC 8 na hodnotu minimálne 240 mm (PORFIX 250 mm).

V priloženej tabuľke sú určené max. výšky nenosných murovaných stien s ich rozdelením na vzopreté do stropnej konštrukcie a voľné v záhlaví, s prihliadnutím na pomer dĺžky a výšky stien.

Maximálna výška samonosných stien vzhľadom na štíhlostný pomer

vzájomný pomer dĺžky a výšky steny < 2,0

hrúbka steny (mm)	A- výška steny opretej v záhlaví (mm)	B- výška steny neopretej v záhlaví (mm)	A - dĺžka steny (m)	B - dĺžka steny (m)
100	2580	1810	5,16	3,62
125	3230	2260	6,46	4,52
150	3870	2710	7,74	5,54
200	5150	3610	10,3	7,22

vzájomný pomer dĺžky a výšky steny < 3,5

hrúbka steny (mm)	A- výška steny opretej v záhlaví (mm)	B- výška steny neopretej v záhlaví (mm)	A - dĺžka steny (m)	B - dĺžka steny (m)
100	2064	1448	7,22	5,07
125	2584	1808	9,04	6,33
150	3096	2168	10,84	7,59
200	4120	2888	14,42	10,11

Použitie vhodných únosných materiálov - stenových tvárnic je nutné overiť statickým výpočtom. Pre viacej zaťažené vnútorné nosné steny je možné použiť pevnejšie stenové tvárnice tr. P4 alebo P6 a tiež zväčšiť hrúbku muriva.

Pri návrhu objektov so stenovou nosnou sústavou je potrebné uvažovať v zmysle normy s ich rozdelením na dilatačné celky.

Vnútorné nenosné deliace murované steny, tzv. priečky, sa navrhujú v prípadoch, kedy je potrebné vnútorný priestor rozdeliť na menšie miestnosti podľa architektonického návrhu a súčasne sa u nich nevyžaduje nosná funkcia. Hrúbka priečok sa uvažuje 100 mm, 125 mm, 150 mm alebo 200 mm, pomocných primuroviek 50 mm alebo 75 mm. Výhodou priečok z pórobetónových tvárnic je ich nízka hmotnosť a dobrá opracovateľnosť. Pri ich návrhu a budovaní je nutné dodržať zásady, ktoré zabezpečia ich stabilitu. Hlavnými požiadavkami je odborné založenie prvého radu na maltu a ich dostatočné ukotvenie do nosných stien a vzájomné previazanie navzájom kolmých priečok.

Dilatácie:

U stavebných konštrukcií postupom času dochádza k rôznym zmenám – medzi ktoré patria aj objemové zmeny a pri pórobetóne v dôsledku prudkého zosychania to býva zmena rozmerov (dĺžkové zmeny). Tieto sú zrejme najmä na konštrukciách s výraznou plošnou, alebo líniovou charakteristikou a logicky sa prejavujú úmerne k rozmerovým parametrom.

Aby sa predišlo nadmernému pnutiu v konštrukcii, ktoré sa po prekročení určitej medze prejaví aj na povrchu a okrem estetických defektov môže prerásť až do konštrukčných porúch, vytvárajú sa z tohto dôvodu vo väčších celkoch tzv. dilatácie. Dilatácia predstavuje úmyselné riadené prerušenie väzby murovacích tvárnic pomocou zvislej škáry š. min. 10 mm a viac (šírka dilatačnej škáry - medzery medzi susednými dilatačnými celkami je vždy určená projektantom na základe výpočtu). Funkčnosť dilatácie spočíva v tom, že umožňuje primeraný pohyb na dĺžku v rámci jedného dilatačného celku v smere pohybu a súčasne v ostatných smeroch zachováva dostatočnú tuhosť pomocou väzby.

Riešenie dilatácie – kedy a akým spôsobom - je plne v kompetencii projektanta. Všeobecne môžeme konštatovať, že u PORFIX-u je dĺžka súvislej nosnej / obvodovej steny uvažovaná v bežných prípadoch 20,0 m až 30,0 m, (podľa konkrétnych podmienok a statického posúdenia budovy). U nenosných stien sa navrhuje dĺžka jedného dilatačného celku 6 m až 8 m (podľa konkrétnych podmienok a statického posúdenia budovy).

O dilatácii treba uvažovať u nosného muriva pri dĺžke nad 20 m a u priečok už nad 6 m.

Nosné murované konštrukcie z pórobetónu v prevedení PDK (pero-drážka-kapsa) sú oddilatované prakticky v každej zvislej škáre, ktorá sa nelepí. Tento technologický postup umožňuje zmeny objemu dielčích prvkov bez výraznejších prejavov na povrchu. To v konečnom dôsledku umožňuje zväčšenie dilatačných celkov a naopak zmenšenie vlastnej škáry. Naopak pri prevedení HL (hladkom) sa lepia aj zvislé špáry, čo síce zvyšuje celkovú tuhosť konštrukcie, ale zároveň spôsobuje zmenšenie dilatačných celkov a zväčšenie vlastnej škáry. Pri návrhu dilatačných škár je potrebné vziať do úvahy čo najviac faktorov (materiál, rozmery, zaťaženie, teploty, typ prevádzky, obdobie realizácie), pretože malá, či nadmerne veľká dilatačná škára obvykle spôsobia jej nefunkčnosť.

Zásady platné pri zhotovovaní drážok a výklenkov

Drážky a výklenky v závislosti od polohy a rozsahu môžu podstatne ovplyvniť základné vlastnosti muriva ako pevnosť a stabilita. Prvotným dôsledkom neodborných zásahov sú sadanie a praskliny s následným akustickým defektom.

Dovolené rozmery vodorovných a šikmých drážok v murive bez nutnosti overenia výpočtom:

Hrúbka steny (mm)	najväčšia hĺbka drážky (mm)	
	drážka neobmedzenej dĺžky	drážka dĺžky do 1 250 mm
75 a 100	0	0
125 a 150	0	15
200	10	20
250 a 300	15	25
375 a 500	20	30

Vodorovná vzdialenosť medzi koncom drážky a otvorom v stene nemá byť menšia než 500 mm. Vodorovná vzdialenosť medzi susednými drážkami obmedzenej dĺžky nemá byť menšia než dvojnásobná dĺžka jednej z nich, bez ohľadu na to, či leží na rovnakej, alebo na opačných stranách steny. Šírka drážky nemá byť väčšia než polovica hrúbky steny v mieste oslabenia.

Pri oslabení steny vodorovnou drážkou väčšieho rozmeru, než je uvedené v tabuľke, je možné počítať jej únosnosť vo zvislom smere ako murivo zvyškovej hrúbky.

Použitie doplnkového sortimentu

Stužujúci veniec:

Je jednou zo základných súčastí nosného systému pri murovaných konštrukciách a jeho úlohou je zviazať zvislé nosné prvky na úrovni každého podlažia proti pôsobeniu bočných vodorovných síl, ktoré vyplývajú i zo seizmického zaťaženia. Aby veniec spoľahlivo plnil túto funkciu, je najčastejšie realizovaný ako monolitický železobetón, čo zabezpečuje potrebnú maximálnu priestorovú tuhosť nosnej konštrukcie budov. V prípade niektorých stropov charakteristických menšou súdržnosťou (napr. montovaný drevený strop) sa musia realizovať súčasne ako podklad pre strop. Pri drevených stropoch sa často funkcia vencia združuje aj s funkciou prekladu, v prípade polomontovaného stropu PORFIX sa vence môžu realizovať ako súčasť stropu.

Pre výrazné zjednodušenie a urýchlenie prác je možné realizovať stužujúce železobetónové vence použitím pórobetónových U-profilov ako strateného debnenia. Konečný návrh tvaru a vystuženie vencia vždy pri každej stavbe podlieha statickému posudku.

Ako základná všeobecná pomôcka pre vystuženie železobetónových vencia z U-profilov a prekladov z U-profilov slúžia vypracované tabuľky (viď časť U-profilov).

Preklad:

Preklad je prvok konštrukcie, ktorý sa navrhuje v mieste nad otvorom alebo výklenkom v nosnej murovanej stene alebo v priečke a jeho úlohou je preniesť všetko zaťaženie od konštrukcií nad otvorom do steny, resp. ostení. Je možné ho vyhotoviť ako montovaný (oceľový/železobetónový prefabrikovaný) alebo monolitický. Prefabrikované preklady PORFIX v zásade delíme na nosné a nenosné.

Nosné preklady sa používajú nad otvormi v nosných murovaných obvodových alebo vnútorných stenách ako skladaný z viacerých kusov, pričom sa v skladbe môžu kombinovať s nenosnými prekladmi či tepelnou izoláciou. Preklady PORFIX sa vyrábajú v dvoch základných vyhotoveniach s prierezmi 100x250 mm alebo 125x250 mm. Všeobecne platí zásada, že z dôvodu ich potrebnej únosnosti na zaťaženie polomontovaným stropom PORFIX sa preklad musí skladať minimálne z dvoch kusov nosných prekladov. Minimálne uloženie pre nosné preklady sa stanovuje podľa veľkosti jeho zaťaženia, pri maximálnom možnom zaťažení (napr. polomontovaný strop s uložením stropných nosníkov na preklad) je predpísané uloženie 300 mm a pri menšom zaťažení (napr. polomontovaný strop s uložením prekladov súbežne so stropnými nosníkmi) je potrebné preklady uložiť minimálne na dĺžku 150 mm. V rámci navrhovanej skladby prvkov prekladu nad otvorom v obvodových stenách je možné uvažovať i napr. s osadením roletových kaziet alebo tepelnej izolácie medzi jednotlivými nosnými prekladmi PORFIX.

Každý preklad skladaný z rôznych nosných i nenosných prvkov je potrebné posúdiť pred ich osadením statikom.

Ako nosné preklady je možné využiť i pórobetónové U-profily, ich vystuženie je predmetom statického návrhu a posudku.

Nenosné preklady PORFIX sa používajú najmä nad otvormi v priečkach takmer na všetkých stavbách, nakoľko výrazne zjednodušujú a urýchľujú prácu a majú pomerne nízku hmotnosť. Minimálne uloženie pre nenosné preklady pri hrúbke priečok 75, 100 a 125 mm je 100 mm a pre hrúbky 150 mm a viac je 150 mm.

Rozmer	Uloženie	Max. svetlosť otvoru	Výpočet zaťaženia q_{dw}
2x d x v x š (mm)	mm	mm	kN/m
2 x 1200 x 250 x 100	300	600	78,82
2 x 1500 x 250 x 100	300	900	73,06
2 x 1800 x 250 x 100	300	1200	74,98
2 x 2100 x 250 x 100	300	1500	71,14
2 x 2400 x 250 x 100	300	1800	67,30
2 x 2700 x 250 x 100	300	2100	50,02

Stropný systém

Stropy sa navrhujú pri jednopodlažných, no najmä u viacpodlažných objektov ako nosné vodorovné plošné konštrukcie určené na preklopenie vymedzeného priestoru a vytvorenie podlažia - pochôdnej alebo zaťažiteľnej podlahy nad týmto priestorom. Stropy sa ukladajú u stenovej nosnej sústavy na nosné steny obvodové a vnútorné, so zadefinovaním smeru uloženia nosných prvkov stropu. Pri ich návrhu

je možné uvažovať so stropmi doskovými (monolitický železobetónový alebo prefabrikované panely) alebo trámovými (monolitický železobetónový, polomontovaný alebo montovaný napr. drevený).

Stropný systém PORFIX predstavuje polomontovaný stropný systém. Výhodou použitia tohoto riešenia je jednoduché a funkčné spojenie nosných prvkov, ktoré sú vzájomne nadimenzované do systémového celku a preto je jeho realizácia jednoduchá a efektívna.

Strop PORFIX je navrhnutý a certifikovaný pre premenné zaťaženie kategórie „A“ - Obytné priestory do $2,0 \text{ kN} / \text{m}^2$ (v zmysle EN 15 037-1 Betónové prefabrikáty - Montované stropy z nosníkov a vložiek.), ale je možné ho na základe statického prepočtu použiť pre zaťaženie kategórie „B“ a „C“.

Stropné nosníky PORFIX je možné použiť na preklopenie miestností so svetlosťou do 7,70 m. Tvorí ich priehradová zváraná výstuž kotvená do betónovej pätky s rozmermi $160 \times 50 \text{ mm}$ osádzaných v osovej vzdialenosti 600 mm. Po podstojkovaní sa medzi nosníky uložia stropné vložky a po uložení roznášacej (sieťovina) a vencovej (prúty a strmienka) výstuže sa strop zmonolitní celoplošnou zálievkou hr. 50 mm (u stropu pre zaťaženie kategórie „B“ a „C“ odporúčame hrúbku nadbetónávky upraviť na 80 mm).

Veľkou výhodou stropného systému PORFIX je realizácia stužujúceho venca v rámci stropu – v jednom kroku, čo jednoznačne urýchľuje a zlacňuje realizáciu.

Kladačský výkres pre stropný systém vám po založení stavby – pred dodaním tovaru a vlastnou realizáciou vypracujeme bezplatne.

Praktické rady a skúsenosti

Dobrým spôsobom, ako sa vyhnúť statickým a technickým nedostatkom, je stavať z uceleného systému od jedného výrobcu, z jedného druhu materiálu. Komplexné stavebné systémy pripomínajú stavebnice. Pórobetónová tvárnica sa ľahko opracuje bežným náradím a tak nič nebráni, aby sa píliło, brúsilo, rezalo a frézovalo podľa potreby. Presná tvárnica je základným prvkom kompletného skladania hrubej stavby. Súčasťou systému sú navzájom na seba nadväzujúce výrobky rozličných rozmerov: tvárnice s kapsou/ hladké, preklady, U-profily, stropné nosníky, stropné vložky, priečkovky.

Základné zásady, ktoré je vhodné a potrebné dodržať na stavbe

- Výrobca odporúča, aby stavbu založili odborníci. Prvý rad tvárnic sa zakladá do vápenno cementovej malty. Správny spôsob založenia umožňuje korekciu nerovností. Prvá sa vždy uloží tvárnica na najvyššom bode konštrukcie pod murivom.
- Murivo, ktoré tvorí výplň medzi nosnými prvkami, a priečky je nevyhnutné oddeliť po celom obvode od prípadnej nosnej železobetónovej, oceľovej, drevenej alebo kombinovanej konštrukcie, pričom sa musia dodržať zásady správnej dilatácie.
- Hlavy nenosných priečok treba kotviť do stropnej konštrukcie formou trvale pružného spoja, nie cementovou maltou či pevným vyklíňovaním.
- Vnútorne murované priečky sa v mieste styku s nosnou stenou spájajú pružne pomocou murivovej spojky. Kotvenie nenosných priečok do zvislých nosných murovaných stien neodporúčame na väzbu (nosné steny), ale kotvenie sa realizuje pomocou oceľových tyčí do cementového lôžka alebo pomocou oceľového uholníka. Medzery sa vyplnia trvalo pružným tmelom.
- U-profily ako stratené debnenie môžu zastať úlohu stužujúcich vencov v nosnom murive a tiež úlohu nosných prekladov (výstuž podľa statického výpočtu).
- Preklady nosné v nosných stenách i nenosné v priečkach nad otvormi je potrebné ukladať na maltové lôžko, nie nasucho!!!

Praktické využitie znalosti a teórie týkajúcej sa únosnosti a charakteristických vlastností muriva predstavuje pred začatím výstavby objektov výber vhodného materiálu na murivo, resp. jeho pevnostnej triedy / objemovej triedy / prevedenia. Pre väčšinu stavieb platí, že na obvodové steny hr. 250 mm až 500 mm sa používajú tvárnice s pevnostnou tr. P2 (pri obvodových stenách sa vyžadujú lepšie tepelnoizolačné vlastnosti, ale sú kladené menšie nároky na únosnosť). Tvárnice s pevnostnou tr. P4 popr. P6 sa používajú prevažne pre výstavbu vnútorných nosných stien hr. 250 mm alebo 300 mm, ktoré nesú väčšie zaťaženie. Samozrejme platí, že nad konečným výberom pevnostnej triedy pri každej stavbe musí mať dohľad statik, ktorý posúdi zaťažovacie podmienky každej nosnej steny. Napr. z dôvodu umiestnenia okenných otvorov v obvodových stenách dochádza k vzniku tzv. nosných pilierov medzi oknami, piliere sú zvyčajne min. š. 250 mm až 500 mm. V týchto prípadoch sa navrhuje vyhotovenie medziokenného piliera z tvární s vyššou pevnostnou triedou P4 popr. P6, v krajnom prípade je pilier vyhotovený ako monolitický železobetón.

Čo sa týka štíhlostného pomeru, jedná sa o faktor, ktorý výraznou mierou ovplyvňuje výšku nosných i nenosných stien. V príslušnej stati týkajúcej sa štíhlostného pomeru je uvedená tabuľka s maximálnou odporúčanou výškou priečok hr. 100 mm až 200 mm s ohľadom na to, či je stena v záhlaví (navrchu) kotvená (opretá) o strop alebo nie. U samonosných stien, ktoré presahujú doporučenú výšku, môže dôjsť k zakriveniu vo zvislej rovine, prípadne i k úplnej strate únosnosti a k ich deštrukcii, minimálne sa výrazne znižuje ich únosnosť a deformácia vo vodorovnom smere pri náhlom vodorovnom zaťažení alebo zemetrasení. V prípade, že je v projekte vyžadovaná väčšia výška steny než je odporúčaná, či sa jedná o nosnú alebo samonosnú stenu, je možné stenu spevniť v stanovenej výške stužujúcim železobetónovým vencom, ktorý sa vyhotovuje bežne uprostred výšky u stien s opretým záhlavím a u stien v záhlaví neopretých v ich vrchnej časti. Každý prípad sa zvlášť posudzuje statikom, ktorý navrhne umiestnenie venca a jeho vystuženie.

Pri vyhotovovaní povrchových drážok v stenách je si potrebné uvedomiť, že každá drážka predstavuje zmenšenie prierezu nosného zvislého prvku a tým dochádza k oslabeniu a zmenšeniu jeho únosnosti. Ak sú dané a platné zásady pri ich vyhotovovaní, je nutné ich dôsledne dodržiavať. Týka sa to najmä spodnej časti nosných i samonosných stien, kde je najväčšie zaťaženie a napätie v murovacích tvárnicach. Keď dôjde v dôsledku búracích a sekacích prác k viditeľne značnému narušeniu nosnej steny, je potrebné na obhliadku privolať statika, aby každý taký prípad osobitne posúdil a navrhol prípadne sanačné opatrenie.

Presné stenové tvárnice PORFIX sa pri budovaní stien spájajú tenkovrstvou maltou, s priemernou hrúbkou ložnej škáry a malty 2 mm. V rámci systému PORFIX je vyvinutá suchá cementová maltová zmes, ktorá po zmiešaní s vodou vo vhodnom pomere vytvorí lepiacu murovaciu maltu, certifikovanú pre vyhotovovanie stien z pórobetónových tvární PORFIX. Únosnosť stien pri použití murovacej malty PORFIX bola overená v skúšobni. Napriek tomu nie je vylúčené použitie a aplikovanie murovacej cementovej lepiacej malty inej značky, avšak bez garancie, ktorú zabezpečuje značka PORFIX. Použitie materiálovo odlišných murovacích lepidiel, najmä na báze polyuretánu je nevhodné, únosnosť a celistvosť stien v tomto prípade nie je zaručená.

Pri návrhu a zhotovení železobetónových prievlakov alebo prekladov s väčšími rozponmi (prevažne od 4,0 m do 6,0 m) v nosných stenách vzniká väčší nárok na pevnosť muriva v mieste uloženia prekladu. Vzniká tu tzv. miestne namáhanie, miesto uloženia prekladu, ktoré býva podrobené statickým prepočtom. Z výpočtu následne obvykle vyplýva, že je potrebné navrhnuť a vyhotoviť určité opatrenie. Aby sa zmenšilo namáhanie murovacieho materiálu v mieste uloženia prekladu, navrhuje sa napr. vyhotovenie muriva v mieste uloženia prekladu z tvární vyššej pevnostnej triedy P4 alebo P6 (1 – 2 tvárnice/pyramída), alebo je navrhnutá väčšia dĺžka prekladu v jeho uložení (napr. namiesto 300 mm je uloženie prekladu na dĺžku 400 – 500 mm).

Použitie pórobetónových U-profilov v nosných stenách š. 250 mm až 375 mm je v mnohých prípadoch praktické a ekonomické. Prednostne majú veľkú výhodu pri zhotovovaní železobetónových stužujúcich vencov navrchu nosných obvodových stien (je zachovaný jednotný materiál na povrchu stien a súčasne nie je potrebné prácne zhotovenie debnenia, čo zrýchľuje proces na stavbe). Takto vytvorené železobetónové jadro v U-profile je pre funkciu venca dostatočné, v niektorých prípadoch však nie je vhodné žb prierez oslabovať vložením tepelnoizolačných dosiek XPS, najmä ak je na vonkajšej strane stien navrhnutý zatepľovací systém.

Použitie U-profilu pre zhotovenie železobetónového stužujúceho venca je výhodné najmä u jednopodlažných stavieb s plochou strechou, kde je vyhotovenie venca nevyhnutné a tiež tam, kde slúži veniec súčasne ako podklad pre uloženie a ukotvenie drevených trávov (stropných / strešných).

U-profil je možné vhodne a ekonomicky použiť i na zhotovenie prekladov nad menšími otvormi do rozponu 3,0 m, hlavne ak sú výškovo umiestnené v úrovni stužujúceho venca, spodná výstuž vencov je v mieste prekladu zosilnená príložkami. V prípade prekladu s väčším rozponom (od 3,0 m do 5,0 m) použitie samotného U-profilu nie je možné pre nedostatočnú výšku betónového jadra, ale nie je vylúčené pri splnení určitých podmienok. Výška betónového prierezu sa v tomto prípade zväčší jeho nadstavením o 250 mm s použitím pórobetónových tvárnic hr. 75 mm alebo 50 mm ako bočného debnenia, pričom je potrebné vyhotoviť statický výpočet výstuže prekladu.

Stropný systém PORFIX patrí medzi polomontované stropné systémy, časť stropnej konštrukcie je montovaná suchým procesom a zvyšná časť je zhotovovaná monoliticky, čo predstavuje spriahnutý nosný systém. Z hľadiska statiky sa jedná o trámový strop so škrupinovou doskou v hornej časti stropu. Montovaná časť konštrukcie stropu (stropné nosníky a stropné vložky) je na spodnej časti, čím sa súčasne vytvára debnenie pre monolitickú stropnú zálievku, čo je výhodou tohto systému. Dočasné podopretie stropných nosníkov po dobu tvrdnutia zálievky je síce potrebné, ale nie celoplošne a v menšej hustote s menším množstvom podpier na rozdiel od monolitického stropu. Na druhej strane, výhodou polomontovaného stropného systému oproti čisto montovaným stropným systémom (drevený trámový strop, stropné panely) je to, že nie je potrebné pred kladením stropných nosníkov vytvorenie monolitického železobetónového stužujúceho venca. Veniec je súčasťou stropného systému PORFIX a je vyhotovený pri jeho zmonolitňovaní. Taktiež je treba spomenúť, že v prípade potreby vytvorenia otvoru v strope menších či väčších rozmerov systém PORFIX je dostatočne variabilný a pomocou roznášacích skrytých prievlakov je možné vyhotovenie otvoru prakticky na ktoromkoľvek mieste.

Je bežné a nie je možné zabrániť tomu, aby sa na povrchu nosných zvislých i vodorovných konštrukcií stavby vyhotovených s použitím systému PORFIX vyskytli praskliny a trhliny. Ich výskyt na povrchu stien je spôsobený už samotným materiálom, z ktorého sú stenové tvárnice vyrobené. Typickou vlastnosťou pórobetónu je jemná štruktúra použitých materiálov a tým i následné objemové zmeny, tiež je pomerne krehký a závislý od správnej manipulácie. Tieto jeho vlastnosti a tiež zmena vonkajšieho prostredia (napríklad prudké vysychanie) spôsobujú na zhotovených stenách to, že sa na ich povrchu vyskytnú drobné praskliny, ktoré sa po aplikácii spodnej vystuženej malty eliminujú. Môže sa však stať, že sa objavia po určitom čase už na omietnutých stenách trhliny s väčšou viditeľnou šírkou (min. 1 mm a viac) a väčšieho rozsahu.

TEPLOTECHNIKA

Posudzovanie teplototechniky je odborne náročný a komplexný proces, ktorý v jednotlivých prípadoch má značné odlišnosti. Uvádzame príklad modelového rodinného domu z prvkov PORFIX, ktorý spĺňa požiadavky energetickej triedy A0.

- Mnoho stavebníkov si v dnešnej dobe kladie otázku, ako postaviť rodinný dom tak, aby splnil požiadavky energetickej certifikácie, konkrétne „spadol“ do energetickej triedy A1, resp. A0 (po 1.1.2021). V prípade, že stavebník venuje energetickému hľadisku patričnú pozornosť už v čase prípravy projektovej dokumentácie, je možné navrhnuť dom, ktorý požiadavky certifikácie na energetickú triedu A0 splní.
- Je potrebné pripomenúť, že nie je možné jednoduchým spôsobom zodpovedať otázku, aké použiť konštrukcie, aby stavba spĺňala kritériá energetickej efektívnosti. Je to najmä preto, lebo výsledné zaradenie do energetickej triedy od samotných konštrukcií závisí len čiastočne. Okrem nich na celkové hodnotenie vplyvajú aj faktory ako napr. tvar samotného domu, zdroj energie na úpravu vnútorného vzduchu a prípravu teplej vody, prítomnosť, či neprítomnosť rekuperačného výmenníka na výmenu vzduchu a podobne. V technických listoch https://www.porfix.sk/media/uploads/technicke_listy.pdf sme spracovali niekoľko zásad, ktorých dodržaním sa splní prinajmenšom nutná podmienka na zaradenie domu do energetickej triedy A0, preto sa v tomto článku ich vysvetľovaniu už bližšie nevenujeme.
- V ďalšom texte sme spracovali energetické hodnotenie modelového rodinného domu využívajúceho produkty PORFIX, pričom taký dom splní kritériá energetickej triedy A0, ide o dom s takmer nulovou spotrebou energie podľa vyhlášky č. 364/2012 Z. z. Hodnotenie sme spracovali v dvoch variantoch.
- Základné parametre modelového rodinného domu sú zhrnuté v nasledujúcej tabuľke.

Globálny ukazovateľ- primárna energia	Škála energetických tried globálneho ukazovateľa - primárna energia v kWh/(m ² .a)							
	Kategórie produktov	Triedy energetickej hospodárnosti budovy						
		A0	A1	B	C	D	E	F
Rodinné domy	≤54	55-108	109-216	217-324	325-432	433-540	541-648	>648
Bytové domy	≤32	33-63	64-126	127-189	190-252	253-315	316-378	>378
Administratívne budovy	≤60	61-120	121-240	241-360	361-480	481-600	601-720	>720
Budovy škôl škôl a školských zariadení	≤34	35-68	69-136	137-204	205-272	273-340	341-408	>408
Budovy nemocníc	≤96	97-192	193-384	385-576	577-769	770-961	962-1153	>1153
Budovy hotelov a reštaurácií	≤82	83-164	165-328	329-492	493-656	657-820	821-984	>984
Športové haly a iné budovy určené na šport	≤38	39-76	77-153	153-258	259-304	305-380	381-456	>456
Budovy pre veľkoobchodné a maloobchodné služby	≤85	86-170	171-340	341-510	511-680	681-850	851-1020	>1020

zdroj: Vyhláška 364/2012 Z.z., príloha č.3

Základné parametre modelového rodinného domu z prvkov PORFIX

Základné parametre modelového rodinného domu z prvkov PORFIX

Riešenie rodinného domu	kompaktný nepodpivničený, postavený na teréne, s integrovanou garážou (neupravovaná)	
Počet podlaží	2	
Z toho obytných podlaží	2	
Orientácia na svetové strany	S, J, V, Z	
Tvar pôdorysu	obdĺžnik	
Pôdorysné rozmery	17,8 x 8,8 m	
Celková zastavaná plocha	156,64 m ²	
Celková podlahová plocha upravovaných priestorov	258,28 m ²	
Celkový objem upravovaných priestorov	834,24 m ³	
Celková plocha konštrukcií medzi upravovaným priestorom a vonkajším prostredím, resp. neupravovaným priestorom ("ochladzovaná" plocha)	580,45 m ²	
Faktor tvaru budovy A/V ("ochladzovaná" plocha delená celkovým objemom upravovaných priestorov)	0,70 m ⁻¹	
Teoretický tepelný príkon na vykurovanie	variant 1: 7,12 kW	variant 2: 7,23 kW
Konštrukčná výška (bez zahrnutia podhľadov)	2,855 m	
Svetlá výška prízemnia (bez zahrnutia podhľadov)	2,800 m	
Svetlá výška poschodia (bez zahrnutia podhľadov)	2,650 m	
Strecha	Valbová, s vonkajšími dažďovými zvodmi, klasická konštrukcia krovu	
Strop pod nevykurovaným podkrovím	Stropný systém PORFIX, vložky P2-500, zateplenie minerálnou vlnou hrúbky 200 mm	
Obvodová stena, variant 1	Interiérová omietka hr. 5 mm, tvárnice PORFIX Premium P2-400 hr. 500mm, bez zateplenia, exteriérová perlitová omietka hr. 5 mm	
Obvodová stena, variant 2	Interiérová omietka hr. 5 mm, tvárnice PORFIX P2-440 hr. 300mm, minerálna vlna hr. 80 mm, exteriérová perlitová omietka hr. 5 mm	
Podlaha na teréne	Štrkové lôžko, nosná železobetónová doska hrúbky 200 mm, hydroizolácia, minerálna vlna hrúbky 120 mm, cementový poter hr. 50 mm, nášľapná vrstva	
Strop nad nevykurovaným priestorom (garáž)	Stropná omietka, minerálna vlna hr. 100 mm, železobetónová doska hr. 200 mm, cementový poter hr. 50 mm, PU fólia 5 mm, plávajúca podlaha	
Vnútoraná ochladzovaná stena (ku garáži)	Interiérová omietka hr. 5 mm, priečkovky PORFIX P2-500 hr. 200 mm a nosný preklad PORFIX nad dverami, minerálna vlna hrúbky 50 mm	
Okná a dvere	Drevený rám ("Euro" profil) s prerušeným tepelným mostom, izolačné trojsklo	
Zdroj energie na vykurovanie a prípravu teplej vody	Elektrické tepelné čerpadlá výkonu cca, 12 kW (presný návrh je pred-metom projektovej dokumentácie), záložný elektrický kotol 8 kW na vykurovanie	

Príprava teplej vody	Zásobníkový ohrievač nabíjaný samostatnou vetvou z rozdeľovača vykurovania, záložná špirála výkonu 2 kW
Vykurovací systém	Teplodydy dvojrúrový, s núteným obehom vykurovacej vody, s klasickými vykurovacími telesami vybavenými terostatickými ventilmi a termoregulačnými hlavicami, teplovodné podlahové vykurovanie v priestoroch podľa potreby, teplotný spád 55/35 °C do telies, 45/35 °C v podlahovom vykurovaní
Systém distribúcie teplej vody	Jednorúrový bez cirkulácie, s reguláciou pomocou zásobníkového termostatu
Vetranie	Podstropné rekuperačné výmenníky v podhladoch, v každej väčšej miestnosti, uvažovaná účinnosť obnovy tepla 70%

Na nasledujúcich obrázkoch je znázornený exteriér modelového rodinného domu (fasády), vrátane vyznačenia orientácie (strelka),

- Modelový rodinný dom – pohľad na južnú a západnú / východnú fasádu

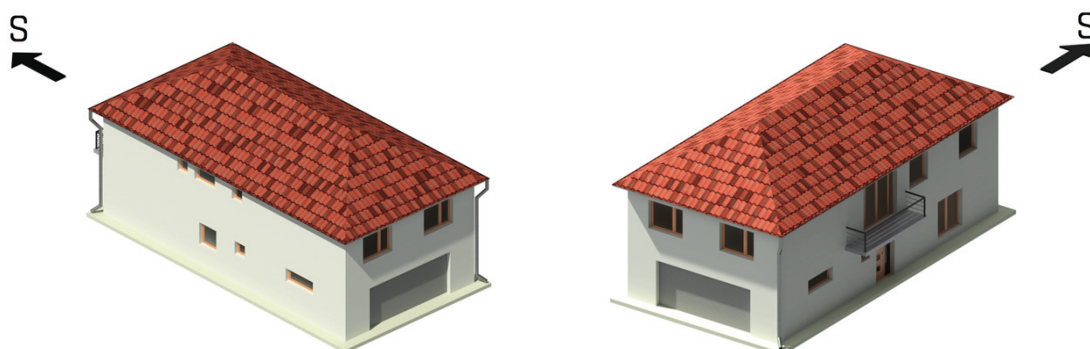

- Modelový rodinný dom – pohľad na severnú a východnú / západnú fasádu

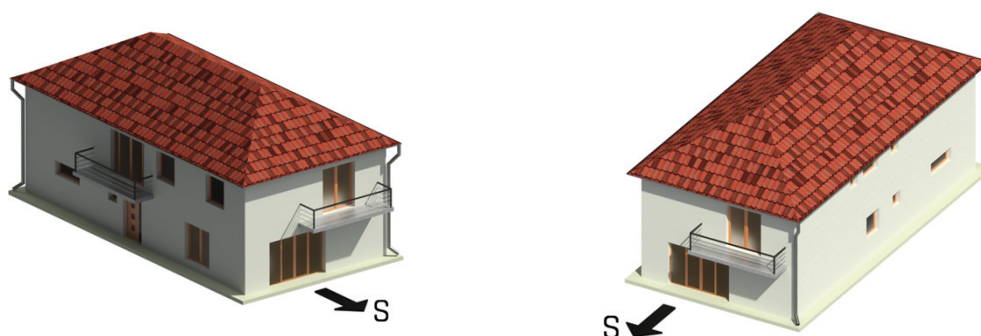

Na nasledujúcich obrázkoch sú výkresy pôdorysu prízemnia a poschodia modelového rodinného domu aj s vizualizáciami, z ktorých sú zjavné aj príklady dispozičného riešenia (konečné riešenie je predmetom projektovej dokumentácie a rozhodnutia stavebníka)

- Pôdorys prízemnia modelového rodinného domu

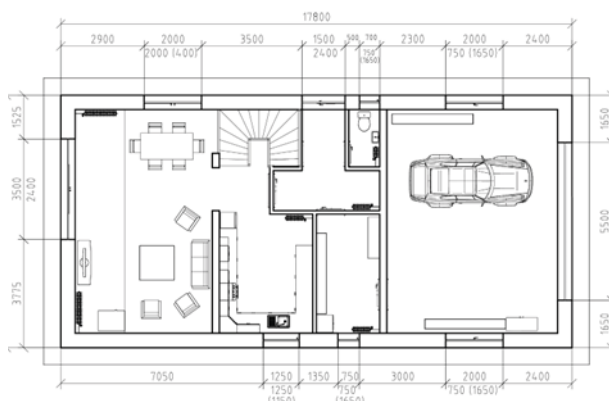

- Pôdorys poschodia modelového rodinného domu

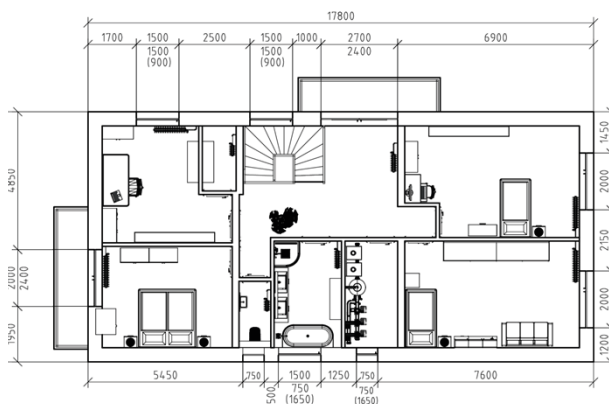

Okrajové podmienky a vstupné parametre pre výpočet

Ochladzované“ konštrukcie modelového rodinného domu:

V nasledujúcich tabuľkách a grafoch sú zhrnuté tepelno-technické parametre „ochladzovaných“ konštrukcií modelového rodinného domu, požiadavky na parametre stanovené normou STN 73 0540-2 Z1+Z2 a vyhodnotenie splnenia uvedených požiadaviek, Prvá tabuľka (a následné grafické znázornenie) hodnotí **variant 1** a druhá tabuľka s grafom zasa **variant 2**,

Tepelno-technické parametre ochladzovaných konštrukcií modelového rodinného domu – **variant 1 – PORFIX PREMIUM 500x250x500**

Konštrukcia	Plocha [m ²]	Vyhodnotenie súčiniteľa prechodu tepla				b [-]	Merná spotreba energie [W/K]
		U [W/(m ² ,K)]	Pož. hodnota U 2020 [W/(m ² ,K)]	Odp. hodnota U 2021 [W/(m ² ,K)]	Splnenie podmienky STN 73 0540-2		
Podlaha na teréne	101,64	0,209	0,400	0,400	Áno	1,00	21,25
Strop pod nevyk. podkroviím	156,64	0,133	0,200	0,150	Áno	0,80	16,68
Strop nad nevyk. priestorom	55,00	0,283	0,600	0,350	Áno	0,50	7,78
Obv. stena - PB tvárnice PORFIX Premium P2-400 hr. 500mm	201,52	0,160	0,220	0,150	Áno	1,00	32,24
Vnútoraná ochladzovaná stena - PB priečk. hr. 200 mm + MV 50 mm	20,72	0,367	0,750	0,700	Áno	1,00	7,61
Okná a balk. dvere – rám „Euro“, s izolačným trojsklom	41,33	1,000	1,000	0,600	Áno	1,00	41,33
Dvere vchodové, rám „Euro“, s izol. trojsklom	3,60	1,000	1,000	0,600	Áno	1,00	3,60
Spolu (vážený priemer)	580,45	(0,275)	-	-	-	-	130,48

- Podiel jednotlivých konštrukcií na celkovej strate tepla prechodom – variant 1

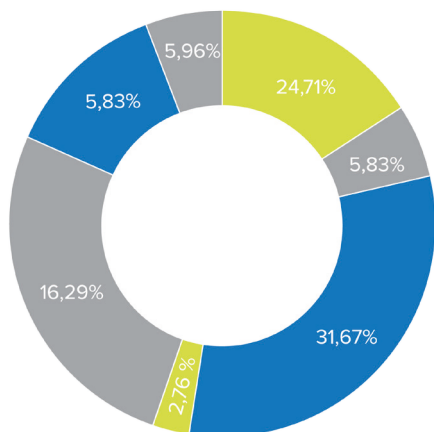

24,71% - Obv. stena - PB tvárnice PORFIX Premium P2-400 hr. 500mm

5,83% - Vnútoraná ochladzovaná stena PB priečkovky

31,67% - Okná a balk. dvere - rám "Euro" , s izolačným trojsklom

2,76% - Dvere vchodové, rám "Euro" , s izol. trojsklom

16,29% - Podlaha na teréne

12,78% - Strop pod nevyk. podkrovím

5,96% - Strop nad nevyk. podkrovím

Tepelno-technické parametre ochladzovaných konštrukcií modelového rodinného domu – variant 2 – PORFIX P2 440 500x250x300

Konštrukcia	Plocha [m ²]	Vyhodnotenie súčiniteľa prechodu tepla				b [-]	Merná spotreba energie [W/K]
		U [W/(m ² ,K)]	Pož. hodnota U 2020 [W/(m ² ,K)]	Odp. hodnota U 2021 [W/(m ² ,K)]	Splnenie podmienky STN 73 0540-2		
Podlaha na teréne	101,64	0,209	0,400	0,400	áno	1,00	21,25
Strop pod nevyk. podkrovím	156,64	0,133	0,200	0,150	áno	0,80	16,68
Strop nad nevyk. priestorom	55,00	0,283	0,600	0,350	áno	0,50	7,78
Obv. stena - PB tvárnice PORFIX P2-440 hr. 300mm + MV 80 mm	201,52	0,174	0,220	0,150	áno	1,00	35,12
Vnútoraná ochladzovaná stena - PB priečk. hr. 200 mm + MV 50 mm	20,72	0,367	0,750	0,700	áno	1,00	7,61
Okná a balk. dvere – rám „Euro“, s izolačným trojsklom	41,33	1,000	1,000	0,600	áno	1,00	41,33

Dvere vchodové, rám „Euro“, s izol. trojsklom	3,60	1,000	1,000	0,600	áno	1,00	3,60
Spolu (vážený priemer)	580,45	(0,280)	-	-	-	-	133,36

- Podiel jednotlivých konštrukcií na celkovej strate tepla prechodom – variant 2

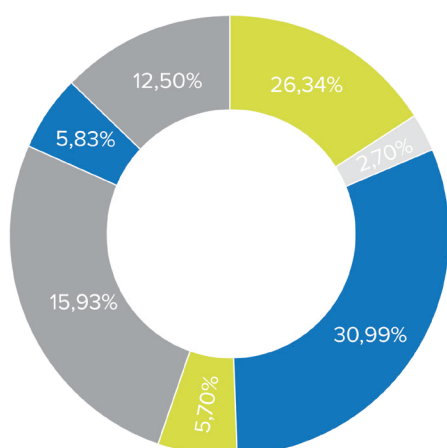

26,34% - Obv. stena - PB tvárnice PORFIX Premium P2-440 hr. 300mm + MV hr. 80mm

2,70% - dvere vchodové rám "Euro", s izol. trojsklom

30,99% - Okná a balk. dvere -rám "Euro", s izolačným trojsklom

5,70% - Vnútna ochladzovaná stena - PB priechovky + MV hr. 50mm

15,93% - Podlaha na teréne

5,83% - Strop nad nevyk. priestorom

12,50% - Strop pod nevyk. priestorom

Vykurovanie a príprava teplej vody

- V modelovom rodinnom dome sme počítali výhradne s elektrickým vykurovaním, keďže na území SR sa stále nachádzajú obce, ktoré do dnešného dňa neboli plynofikované, prípadne môže byť problematické umiestniť pri dome zásobník plynu, či dovážať pevné palivo.
- Ako hlavný zdroj tepla sme zvolili tepelné čerpadlá typu vzduch – vzduch. Z princípu činnosti ide o obrátený cyklus ako pri klimatizačnej jednotke, odčerpáva sa nízopotenciálne teplo z vonkajšieho prostredia a jeho potenciál sa zvyšuje vďaka kompresii a expanzii chladiva v primárnom okruhu. Laicky povedané, „chladí sa“ vonkajšie prostredie. Zo všetkých druhov tepelných čerpadiel má práve typ vzduch - vzduch najnižší koeficient energetickej efektívnosti, tzv. COP („Coefficient Of Performance“), V našich výpočtoch sme uvažovali s hodnotou sezónneho COP = 2,60, to znamená, že na jeden diel spotrebovanej elektriny pripadá 2,6 dielu dodaného tepla do objektu. Výkon tepelných čerpadiel by mal byť cca, 12 kW, no presný návrh je predmetom projektovej dokumentácie profesie Vykurovanie.
- Hodnota COP = 2,60 je taxatívne stanovená Prílohou č. 2 vyhlášky č. 364/2012 Z. z. v znení neskorších predpisov. Znamená to, že s touto hodnotou sa počíta pri certifikácii objektu, ktorý je zásobovaný energiou z tepelných čerpadiel.
- Uvažovaný vykurovací systém je dvojrúrovňový teplovodný, s núteným obehom vykurovacej vody. Nútený obeh zabezpečujú kotlové a vetvové obehové čerpadlá, ktoré sú všetky vybavené frekvenčným meničom. Frekvenčný menič znižuje spotrebu elektrickej energie na obeh vykurovacieho média, nakoľko otáčky čerpadiel sú regulované znižovaním frekvencie dodávaného striedavého prúdu do motora čerpadla. Nie je to teda len jednoduchá regulácia rýchlosti bez zásadnejšieho zníženia spotreby (ako býva napr. pomocou triaku). Regulácia frekvenčným meničom znižuje spotrebu úmerne rýchlosti. Regulácia používa ako vstup snímačmi namerané hodnoty vykurovacieho média a upravovaného prostredia. Podľa nich nastavuje potrebné otáčky.

- Ako vykurovacie telesá sme uvažovali bežné oceľové doskové radiátory (aj keď vo vizualizáciách sú článkové), vybavené termostatickými ventilmi s termoregulačnými hlavicami. Počítali sme s tým, že pred spustením do prevádzky bude vykurovací systém hydraulicky vyregulovaný. Uvažovaný teplotný spád predstavuje 55/35 °C, pričom v prípade, že sa stavebník rozhodne v niektorých miestnostiach alebo aj v celom dome nainštalovať teplovodné podlahové vykurovanie, jeho uvažovaný teplotný spád predstavuje cca. 45/30 °C. Nižší teplotný spád znamená aj nižšiu spotrebu tepla, preto naše výsledky (bez podlahového vykurovania) predstavujú bezpečný „strop“.
- Pri nižšom teplotnom spáde je navyše možné dosiahnuť vyššie hodnoty COP tepelných čerpadiel. V tomto článku sa však téme závislosti koeficientu energetickej efektívnosti od konečnej teploty vykurovacieho média nezaobráame, nakoľko na internete je možné nájsť veľké množstvo informácií k danej problematike.
- V prípade naozaj tuhej zimy sme počítali aj s inštaláciou záložného elektrického kotla s tepelným výkonom cca, 8 kW (podľa tepelného príkonu budovy). V prípade, že nainštalované tepelné čerpadlá sú vybavené ohrevnou špirálou pre prípad veľkej zimy, kotol nie je potrebný. Občasné zníženie účinnosti na hodnotu pod 1 už je zahrnuté v uvažovanom COP (napr. pri vonkajšej teplote 7 °C býva COP približne 4).
- Prípravu teplej vody sme uvažovali v stojatom zásobníku s objemom cca, 500 litrov, ktorý je riešený ako bivalentný. To znamená, že vodu je možné ohrievať dvoma zdrojmi – samostatnou vykurovacou vetvou určenou na ohrev vody, ako aj elektrickou špirálou. Špirálu nie je potrebné inštalovať, ak sú ňou vybavené použité tepelné čerpadlá (majú ju ako záložný ohrev). V takom prípade postačuje aj obyčajný zásobník bez možnosti ohrevu iným zdrojom tepla.
- Reguláciu teploty teplej vody sme uvažovali základnú – teplomer v zásobníku podľa potreby pomocou regulátora riadi vetvové čerpadlo okruhu teplej vody, resp. spínanie špirály (tam vstupuje

Rekuperácia pri vetraní priestorov

- Pri výpočte sme počítali s tým, že väčšinu času budú vetranie zabezpečovať podstropné rekuperačné jednotky. Uvažovali sme s účinnosťou na úrovni 70%, čo znamená, že z objemu odvetrávaného vzduchu sa do priestoru vráti 70% tepla.

Cena elektrickej energie, energetický mix pri výrobe elektriny a používanie tepelných čer-

- Aj keď táto podkapitola sa priamo netýka certifikácie a zaradenia domu do energetickej triedy, mnohým možno pri čítaní napadlo, ako je to s cenou elektriny, ktorá je štandardne najvyššia v porovnaní s ostatnými energetickými komoditami na trhu a možno aj zapochybovali o vhodnosti elektrického vykurovania ako takého, či už z hľadiska nákladov alebo energetického mixu používaného pri výrobe elektriny a z toho vyplývajúceho emisného zaťaženia.

Cena elektriny a tarifa pre tepelné čerpadlá

- Dodávatelia elektriny sa podobne ako ich kolegovia predávajúci iné druhy energií prispôbujú požiadavkám trhu. Pribúdajú nové tarify a možnosti odberu, medzi ktorými je v súvislosti s tepelnými čerpadlami najvhodnejšie spomenúť tarifu DD6, príp. S8, spravidla označovanú aj ako „Tepelné čerpadlo“.
- Táto tarifa má u každého dodávateľa dve rôzne štruktúry ceny. Keď si odmyslíme štandardné sadzby za silovú elektrinu a distribúciu, ktoré priamo závisia od spotreby v kWh, nájdeme rozdiel práve vo fixných poplatkoch. Pokiaľ ide o komerčného zákazníka, medzi fixnými poplatkami je aj pomerne vysoká platba za istič, konkrétne okolo 40 až 50 centov za 1 A jednofázového ističa mesačne (pri trojfázovom násobená tromi). Výsledná bilančná cena elektriny v takom prípade býva až okolo 160-180 €/MWh vrátane DPH, čo je pre domácnosti skutočne vysoká cena, ak sa má elektrina používať na vykurovanie.
- Legislatíva však umožnila vytvoriť aj tarifu pre domácnosti, čo zahŕňa rodinné a bytové domy. Podmienkou zvýhodnenej tarify je [nevyužívanie rodinného / bytového domu alebo akejkoľvek ich časti na podnikateľskú činnosť](#). V prípade, že je podmienka splnená, platba za istič je nulová. K silovej elektrine a bežným distribučným poplatkom si stačí pripočítať cca. 12 €/mesiac (vždy podľa platného cenníka – hodnota zahŕňa všetky fixné poplatky). Pre porovnanie – v prípade inštalácie ističa 3 x 50A, čo v prípade použitia tepelných čerpadiel býva bežná hodnota, by bola plná fixná sadzba $0,4 \times 3 \times 50 = 60$ €/mesiac = [päťkrát toľko](#).
- Vo zvýhodnenej tarife sa bilančná cena elektriny pohybuje približne na úrovni 110-130 €/MWh s DPH. To už je zaujímavá cena, pretože pri rovnakom objeme dodanej energie do objektu ako z konvenčného zdroja, je potrebné platbu vydeliť ešte COP tepelných čerpadiel. Cena „tepla“ z elektriny pri COP = 2,60 predstavuje hodnoty cca. 42,3 – 50 €/MWh, čo je cena, ktorá býva bežná pri vykurovaní zemným plynom¹. Zároveň ide o podstatne nižšiu cenu, ako napr. za teplo z centrálného systému zásobovania teplom (CZT). Kým pre existujúce budovy napojené na systém CZT sa prechod na tepelné čerpadlá veľmi neoplatí – pri cene cca. 80 €/MWh vrátane DPH predstavujú tepelné čerpadlá veľmi vysokú investíciu a návratnosť potom býva okolo 30 až 50 rokov (paradoxne sa taký prechod oplatí viac, ak sa budova nezatepluje, kvôli synergickému efektu), pri nových budovách je situácia iná (obzvlášť v prípade, že v blízkosti nie je žiadny sys-

Emisné zaťaženie a energetický mix pri výrobe elektriny

- Iný argument proti používaniu elektriny, ktorý zvykne zaznievať skôr v odbornejších kruhoch, je energetický mix pri výrobe elektriny, ktorý je ešte stále všeobecne vnímaný ako „špinavší“ v porovnaní so spaľovaním iných palív. Toto je v súčasnosti však už viac zvyk, ako reálny stav. Od roku 2009 boli postupne spustené mnohé fotovoltaické elektrárne, všetci väčší dodávatelia tepla už využívajú kogeneráciu, pribudli aj zdroje na čistejšie palivá a zlepšili sa spôsoby zberu dát a merania, čo napokon znamenalo výrazné zníženie faktora primárnej energie pre energetický mix,

¹Ceny uvedené v článku sú len orientačné. Aktuálne ceny je možné nájsť v platných cenníkoch distribučných spoločností, ktoré obchodujú s elektrinou a zemným plynom.

ako aj výrazné zníženie emisného faktora CO₂. V roku 2016 bol emisný faktor CO₂ elektriny (z vyhl. 364/2012 v aktuálnom znení) po prvý raz nižší, ako emisný faktor CO₂ spaľovania zemného plynu (0,167 kg/kWh verzus 0,220 kg/kWh u zemného plynu). Oproti roku 2012 klesol faktor primárnej energie energetického mixu pri výrobe elektriny z 2,764 na 2,2 (u zemného plynu 1,1). Aj keď v prípade zemného plynu je faktor primárnej energie polovičný, nesmieme zabúdať, že

- použitím tepelných čerpadiel sa aj primárna energia delí ich COP, čo je potom výsledná hodnota, ktorá sa porovnáva s hraničnými hodnotami globálneho ukazovateľa energetických tried.
- Emisie ostatných znečisťujúcich látok z výroby elektriny závisia od primárnych palív používaných na jej výrobu. V blízkej budúcnosti dôjde k zrušeniu výroby elektriny v uhoľnej elektrárni Nováky (po spustení tretieho a štvrtého bloku jadrovej elektrárne v Mochovciach), čím sa vyššie uvedené faktory, ale aj celková emisná bilancia ešte zlepšia. Zemný plyn svoje vlastnosti zásadnejšie nezmení, ale spôsoby výroby (aj spotreby) elektriny sa neustále zdokonaľujú.

Keď aj napriek uvedeným skutočnostiam stále nechceme elektrinu

- Tepelné čerpadlá existujú aj vo verzii na zemný plyn. Kompresor čerpadla vtedy spravidla poháňa spaľovací plynový motor, ktorý tak nahrádza elektromotor. Namiesto regulácie frekvenčným meničom (vo svete „chladiacej“ techniky sa tiež označuje ako „invertor“) sa otáčky spaľovacieho motora tradične regulujú sýtením zmesi. Je to obdoba frekvenčného meniča, ale v palivovej sústave. Výhodou plynového tepelného čerpadla oproti elektrickému je „vlastné“ teplo zo spaľovacieho motora, ktoré zvyšuje výsledné COP čerpadla pri nižších teplotách. Takisto je výhodou nižší faktor primárnej energie (čo napovedá o možnosti použitia o niečo menej kvalitných stavebných konštrukciách, no toto je dosť striktné obmedzené práve normou STN 73 0540-2 Z1+Z2, prípadne je možné zaoberať sa možnosťou obmedzenia miery rekuperácie).
- Naopak, nevýhodou tepelného čerpadla na zemný plyn je jeho hlučnosť, čo môže obmedzovať možnosti jeho inštalácie najmä v hustejšie zastavaných oblastiach. To pri porovnaní s pokrytím plynofikácie môže vytvoriť pomerne rozsiahlu mapu miest, kde tie dva faktory platia súčasne, nakoľko efektívne je plynofikovať práve husto zastavané oblasti. Ďalšou nevýhodou je náročnejšia údržba, podobná údržbe motora osobného auta (pravidelné prehliadky, kontrola olejovej náplne, čistenie filtrov motora), ešte navyše k údržbe ostatných dielov (ktoré sú spoločné pre elektrické a plynové verzie). Samotnú inštaláciu môže skomplikovať (a predražiť) potreba výstavby novej plynovej prípojky (ak pôvodná nie je na taký výkon dimenzovaná alebo vôbec neexistuje). Pred inštaláciou plynového tepelného čerpadla je potrebné zistiť, či je taká inštalácia v súlade s koncepciou rozvoja tepelnej energetiky v dotknutej obci.

Výsledné hodnoty energetických ukazovateľov modelového rodinného domu

- Z výpočtu potrieb energie modelového rodinného domu vyplývajú energetické ukazovatele uvedené v tabuľke nižšie. Tabuľka obsahuje aj hraničné maximálne hodnoty zodpovedajúcej energetickej triedy a jej označenie.

Výsledné energetické ukazovatele modelového rodinného domu a jeho zaradenie do energetickej triedy

Posudzovaný variant	Variant 1			Variant 2		
	Vypočítaná hodnota [kWh/m ²]	Hraničná hodnota [kWh/m ²]*	Energetická trieda	Vypočítaná hodnota [kWh/m ²]	Hraničná hodnota [kWh/m ²]*	Energetická trieda
Potreba energie na vykurovanie	13,09	43,00	A	13,47	43,00	A
Potreba energie na prípravu teplej vody	7,74	12,00	A	7,74	12,00	A
Celková dodaná energia	20,82	55,00	A	21	55,00	A
Globálny ukazovateľ	45,81	54,00	A0	46,66	54,00	A0

*Hodnoty sú prevzaté z Prílohy 3 vyhlášky 364/2012 Z. z. v znení neskorších predpisov.

AKUSTIKA

Základné pojmy z oblasti stavebnej akustiky:

Zvuk

akustické vlnenie, ktoré vyvoláva u človeka vnem. Počuteľný zvuk je zvuk vo frekvenčnom rozsahu tretinooktávových pásiem s menovitými strednými frekvenciami od 20 Hz do 20 kHz.

Hluk

každý rušivý, obťažujúci, nepríjemný, nežiaduci, neprimeraný alebo škodlivý zvuk.

Obytná miestnosť

miestnosť, ktorá svojím stavebnotechnickým riešením a vybavením spĺňa podmienky na dlhodobé bývanie.

Všetky priestory druhých bytov

obytné miestnosti bytu a príslušenstvo bytu, vrátane WC a kúpeľní, technickej a hospodárskej miestnosti, predsieni, haly, chodby a pod. Átria, lodžie a terasy len vtedy, ak priamo susedia s obytnými miestnosťami iných bytov.

Nebytový priestor

miestnosť alebo súbor miestností v budove na bývanie, ktoré sú podľa rozhodnutia stavebného úradu určené ako na iné účely ako na bývanie, napr. kancelárie, obchodné miestnosti, sklady, garáže a pod.; nebytový priestor nie je príslušenstvo bytu a priestory domového vybavenia.

Chránený vnútorný priestor

uzavretý alebo inak vymedzený priestor (miestnosť), na ktorý sa vzťahujú hygienické limity hluku a ktorý je potrebné chrániť proti prenosu zvuku zo susedného vnútorného i vonkajšieho prostredia budov, podľa požiadaviek normy.

Prenos zvuku deliacou konštrukciou

prenos zvuku charakterizovaný stavebnou vzduchovou nepriezvučnosťou steny (stropu) alebo krokovou nepriezvučnosťou stropu, medzi dvoma susediacimi miestnosťami, s prenosom zvuku cez spoločnú deliacu konštrukciu s definovanou plochou, vrátane vplyvu vedľajších ciest.

Prenos zvuku medzi miestnosťami

všeobecný výraz pre akýkoľvek prenos a šírenie zvuku vzduchom alebo konštrukciou medzi miestnosťou zdroja zvuku (vysielacia miestnosť) a chránenou miestnosťou (príjímacia miestnosť), bez ohľadu na dispozíciu miestností a cestu šírenia hluku.

Zvuková izolácia

stav ochrany proti prenosu zvuku stavebnými konštrukciami medzi miestnosťami alebo z vonkajšieho prostredia do chráneného priestoru. Vyjadruje sa veličinami vzduchovej a krokovej nepriezvučnosti podľa príslušných meracích noriem.

Deliaca konštrukcia

všeobecný výraz pre zvislú a vodorovnú stavebnú konštrukciu priamo oddeľujúcu miestnosť zdroja zvuku od chránenej miestnosti, napr. stena, strop s podlahou atď.

Spoločná deliaca konštrukcia

časť deliacej konštrukcie, ktorá je spoločná pre príjímajúcu a vysielajúcu miestnosť.

Stena a priečka

zvislá stavebná konštrukcia, ktorá ohraničuje alebo člení priestor, oddeľuje miestnosti a priestory medzi sebou.

Strop a stropná konštrukcia

vodorovná stavebná konštrukcia oddeľujúca miestnosti a priestory medzi podlažiami.

Podlaha

konštrukcia z jednej alebo viacerých vrstiev pokrývajúca holú stropnú konštrukciu. Často máva charakter podlahovej krytiny, ťažkej alebo ľahkej plávajúcej podlahy, prípadne dvojitej podlahy. Prispieva najmä k zníženiu krokového hluku.

Podhľad

obklad stropu, prípadne zavesená alebo znížená konštrukcia pod stropom so vzduchovou medzerou pre rozvody, zvukovo a tepelnoizolačný materiál a pod, prispieva k zlepšeniu vzduchovej a krokovej nepriezvučnosti a podieľa sa aj na priestorovej akustike miestnosti. Môže byť navrhnutý zo zvukoodrazových a/alebo zvukovopohltivých častí.

Nepriezvučnosť

jednočíselné hodnotenie zníženia prenosu zvuku cez deliacu konštrukciu alebo iný stavebný prvok.

Čas dozvuku

čas potrebný pre pokles hladiny akustického tlaku v miestnosti o 60 dB po vypnutí zdroja zvuku (reproduktora).

Hluk pozadia (hladina hluku v pozadí)

hladina akustického tlaku meraná v prijímacej miestnosti spôsobená všetkými zdrojmi hluku okrem zdroja zvuku (reproduktora) vo vysielacej miestnosti.

Energeticky priemerná hladina akustického tlaku v miestnosti

10-násobok dekadického logaritmu pomeru priestorovo a časovo priemerovaného kvadrátu akustického tlaku ku kvadrátu referenčného akustického tlaku, pričom priestorové priemerovanie sa týka strednej oblasti miestnosti, kde je priame vyžarovanie z akéhokoľvek zdroja zvuku (reproduktora) alebo zanedbateľné blízke pole ohraničujúcich plôch.

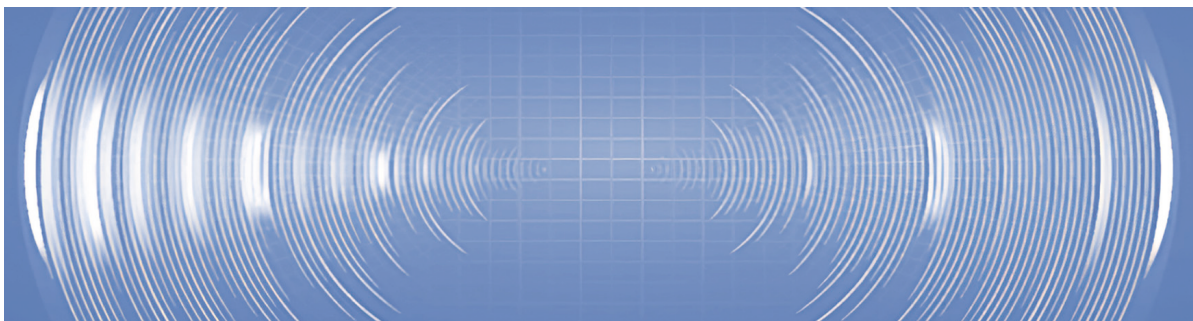

STAVEBNÁ A PRIESTOROVÁ AKUSTIKA

Základné fakty o zvuku:

- šíri sa všetkými smermi,
- šíri sa len hmotným pružným prostredím,
- rýchlosť šírenia závisí od prostredia (na väčšie vzdialenosti šírenia zvuku má vplyv aj tlak, teplota a vlhkosť vzduchu),
- s narastajúcou vzdialenosťou od zdroja zvuku energia zvuku slabne,

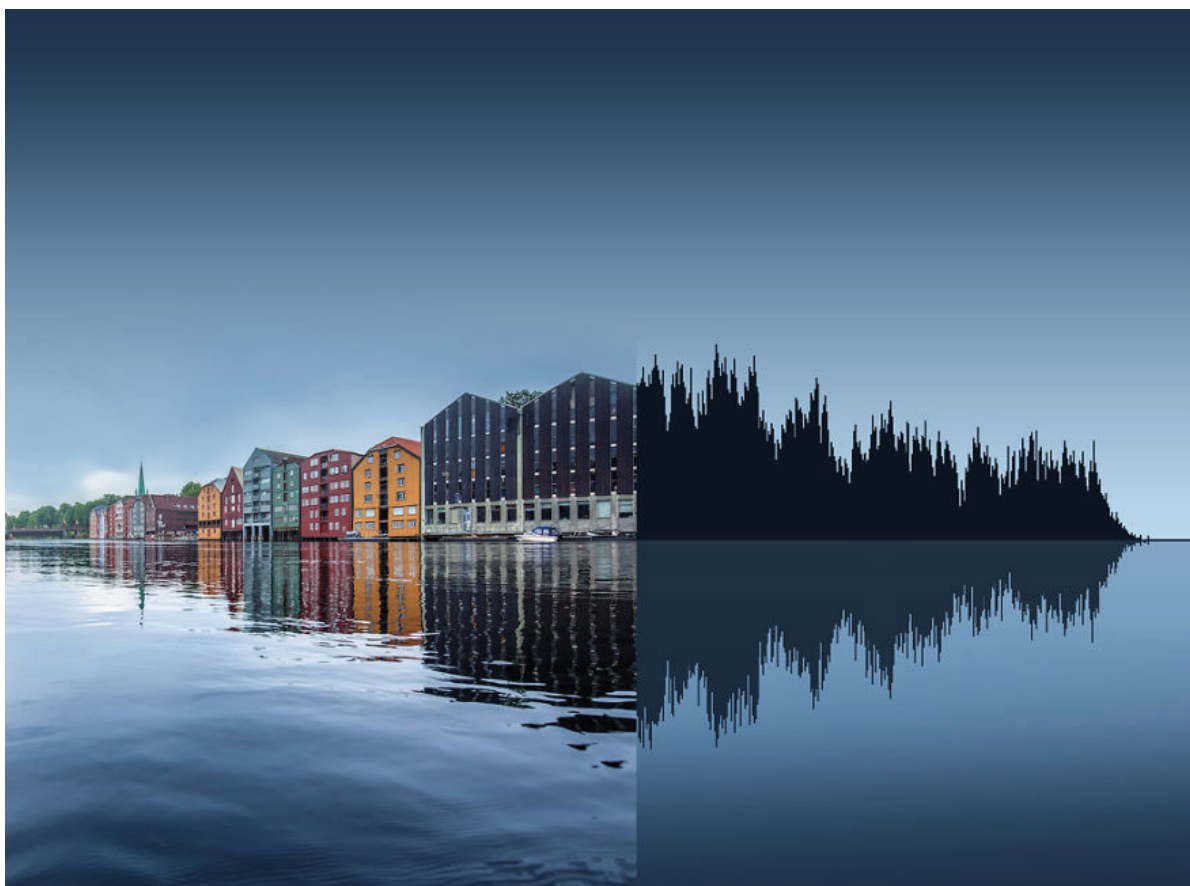

V prípade šírenia zvuku vzduchom sú šíriteľom hmotné častice vzduchu. Najrýchlejšie sa zvuk šíri v kovoch, následne v kvapalinách a najpomalšie sa šíri v plynch. V prípade, ak zvukové vlny narazia na prekážku (napr. zmena materiálu), dochádza k odrazu, lomu alebo pohlteniu časti zvukových vln.

Stavebná akustika

Šírením zvuku medzi miestnosťami v budovách sa zaoberá stavebná akustika. Venovať pozornosť stavebnej akustike je veľmi dôležité už vo fáze navrhovania a projektovania stavieb. Výsledkom je zvýšenie úžitkovej hodnoty stavby v zmysle dosiahnutia lepšieho komfortu bývania, či vykonávania pracovných činností.

Zvuková izolácia

Deliaca konštrukcia okrem deliacej funkcie plní aj funkciu zvukovej izolácie jednotlivých priestorov v budove. Zvuková izolácia je teda jedna zo základných požiadaviek v stavebnej akustike. Cieľom je,

aby zvuková izolácia stien medzi miestnosťami bola čo najlepšia. Požiadavky na zvukovú izoláciu sú stanovené technickou normou STN 73 0532.

Dôležitým parametrom v stavebnej akustike je nepriezvučnosť, a to predovšetkým z hľadiska ochrany vnútorného priestoru pred hlukom z okolitých priestorov, prípadne z exteriéru. Nepriezvučnosť deliacich konštrukcií ovplyvňuje:

- materiál, z ktorého deliaca konštrukcia pozostáva
- konštrukčné vyhotovenie deliacej konštrukcie
- napojenie deliacej konštrukcie na prilehajúce konštrukcie

Vo väčšine prípadov je tento parameter v štádiu projektovania stavieb zanedbávaný, čo sa prejaví až v momente, keď sa objekt začne reálne využívať.

Vzduchová nepriezvučnosť



Vzduchová nepriezvučnosť je vlastnosť deliacej konštrukcie zvukovo izolovať oddelované priestory od zvuku prenášaného vzduchom. Pre potreby realizácie zvislých deliacich konštrukcií je vzduchová nepriezvučnosť základným parametrom.

Všeobecne platí zásada: Čím vyššia hodnota vzduchovej nepriezvučnosti, tým lepšie – tichšie prostredie za deliacou konštrukciou.

Vážená (laboratórna) nepriezvučnosť R_w (dB) (index vzduchovej nepriezvučnosti) je hodnota nameraná v laboratóriu bez zohľadnenia vplyvu zvuku prenášaného bočnými cestami. V technických listoch stavebných materiálov je výrobcami zvyčajne uvádzaná práve hodnota R_w .

Vážená stavebná nepriezvučnosť $R'w$ (dB) (index stavebnej vzduchovej nepriezvučnosti) je hodnota nameraná na konkrétnej deliacej konštrukcii v existujúcej stavbe. Hodnota $R'w$ je ovplyvnená zvukom prenášaným bočnými cestami.

Platí pravidlo:

Vážená (laboratórna) nepriezvučnosť R_w > Vážená stavebná nepriezvučnosť $R'w$

Zlepšenie zvukovej nepriezvučnosti

akusticky jednoduchej konštrukcie, tzn. konštrukcie zloženej z tuhého materiálu (pórobetón, tehla, železobetón) v jednej alebo viacerých vrstvách je možné realizovať dvoma základnými spôsobmi:

1. spôsob - výrazné zvýšenie plošnej hmotnosti použitých tuhých materiálov. Nevýhodou tohto spôsobu je väčšie zaťaženie konštrukcií, zväčšenie hrúbky deliacej konštrukcie, a teda zmenšenie plochy priestoru. Ďalším problémom je, že zväčšovanie plošnej hmotnosti nemôže pokračovať do nekonečna, aby boli dosiahnuté požadované zvukovoizolačné parametre. Zároveň sa zvyšovaním plošnej hmotnosti tuhých stavebných materiálov zhoršujú tepelnoizolačné vlastnosti stavebných prvkov, takže sa dve kľúčové vlastnosti navzájom vylučujú.

2. spôsob - vytvorenie zloženej, resp. akusticky násobnej konštrukcie, tzn. konštrukcie z dvoch a viacerých konštrukcií, ktoré sú od seba oddelené po obvode aj v ploche. Nepriezvučnosť je posilnená tým, že dochádza ku kombinácii mäkkých a tuhých materiálov s rôznou materiálovou hustotou. Na každom rozhraní materiálov zvuk stráca časť zo svojej energie, a tým dochádza k zvýšeniu nepriezvučnosti. Výsledkom je deliaca konštrukcia s podstatne lepšími zvukovoizolačnými parametrami ako akusticky jednoduchá konštrukcia.

Druhý spôsob s využitím kombinovanej konštrukcie (tuhá stena + ľahká predstena) predstavuje efektívne riešenie. Hlavnými výhodami sú pomerne jednoduchá realizácia a možnosť realizácie aj dodatočne, tzn. aj po odovzdaní stavby do užívania. Tento spôsob umožňuje dosiahnuť vyššie hodnoty vzduchovej nepriezvučnosti bez zásahu do základnej konštrukcie a zároveň bez výrazného záberu plochy priestoru, či dodatočného výrazného statického zaťaženia.

Vzduchovú nepriezvučnosť násobných deliacich konštrukcií ovplyvňuje:

- plošná hmotnosť použitých materiálov (čím vyššia plošná hmotnosť, tým lepšia nepriezvučnosť),
- počet vrstiev opláštenia (záklpov),
- spôsob prepojenia jednotlivých konštrukcií (vhodné sú ľahké kovové profily, nevhodné je čiastočné spojenie lepidlom alebo podobnou hmotou)
- vzduchová medzera (čím väčšia medzera, tým lepšia nepriezvučnosť – platí do šírky 200 mm),
- výplň vzduchovej medzery (čím má materiál nižšiu dynamickú tuhosť, tým lepšie tlmí zvuk),
- spôsob odizolovania konštrukcie od príľahých deliacich konštrukcií (eliminácia zvuku prenášaného bočnými cestami).

Kroková nepriezvučnosť

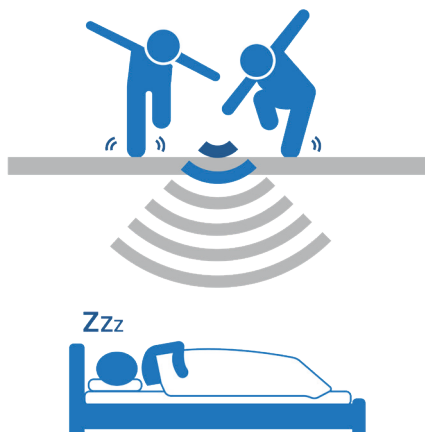

Kroková nepriezvučnosť je vlastnosť deliacej konštrukcie zvukovo izolovať oddeľované priestory od zvuku prenášaného pevnou konštrukciou v dôsledku priameho dynamického pôsobenia na konštrukciu. Pre potreby realizácie vodorovných deliacich konštrukcií kroková nepriezvučnosť nepatrí medzi základné parametre a často sa na izoláciu krokového zvuku zabúda.

Všeobecne platí zásada:

Čím nižšia hodnota krokovej nepriezvučnosti, tým lepšie - tichšie prostredie za deliacou konštrukciou.

Vážená normalizovaná hladina krokového zvuku $L_{n,w}$ (dB) (index normalizovanej hladiny krokového huku) je hodnota nameraná v laboratóriu bez zohľadnenia vplyvu zvuku prenášaného bočnými cestami, V technických listoch stavebných materiálov je výrobcami zvyčajne uvádzaná práve hodnota $L_{n,w}$.

Vážená stavebná normalizovaná hladina krokového zvuku $L'_{n,w}$ (dB) (index stavebnej normalizovanej hladiny krokového huku) je hodnota nameraná na konkrétnej deliaci konštrukcii v existujúcej stavbe. Hodnota $L'_{n,w}$ je ovplyvnená zvukom prenášaným bočnými cestami.

Platí pravidlo:

Vážená normalizovaná hladina krokového zvuku $L_{n,w} >$ Vážená stavebná normalizovaná hladina krokového zvuku $L'_{n,w}$

Zlepšenie krokovej nepriezvučnosti akusticky jednoduchšej konštrukcie, tzn. konštrukcie zloženej z tuhého materiálu (monolit) je možné realizovať s využitím rovnakých princípov ako je to v prípade zlepšenia vzduchovej nepriezvučnosti. Prvou možnosťou je zvyšovanie plošnej hmotnosti a druhou možnosťou je vytvorenie zloženej, resp. akusticky násobnej konštrukcie. Akusticky násobné konštrukcie majú z hľadiska zlepšenia krokovej nepriezvučnosti neporovnateľne lepšie vlastnosti ako jednoduché konštrukcie.

Pre vzduchovú aj krokovú nepriezvučnosť konštrukcie platí:

Akusticky násobná konštrukcia rovnakej hrúbky a rovnakej plošnej hmotnosti ako akusticky jednoduchá konštrukcia má z pohľadu akustiky vždy výrazne lepšie vlastnosti a predstavuje efektívnejšie riešenie. Cesta k zlepšeniu vzduchovej a krokovej nepriezvučnosti je náročná a každý zanedbaný detail pri realizácii sa môže prejavíť zásadným zhoršením akustických parametrov deliacej konštrukcie.

Priestorová akustika



Šírením zvuku v miestnostiach a optimalizáciou parametrov z pohľadu akustiky miestnosti sa zaoberá priestorová akustika. Priestorovú akustiku ovplyvňuje geometria priestoru, zariadenie miestnosti, materiál a povrchová úprava deliacich konštrukcií.

Čas dozvuku

Čas dozvuku, resp. doba dozvuku, je dôležitý parameter z pohľadu priestorovej akustiky a má výrazný vplyv na akustickú kvalitu prostredia. Je to v podstate čas, za aký je v priestore počuteľná ozvena vyvolaného zvuku. Čas dozvuku by mal byť prispôsobený predovšetkým účelu použitia konkrétneho priestoru a veľkosti priestoru. Dosiahnutie požadovaných hodnôt času dozvuku pre daný priestor je možné

V závislosti od funkcie akustického panela rozlišujeme panely:

- absorpčné (pohlta zvukovú vlnu)
použitie: kinosály, byty, kancelárske priestory,
- difúzne (rozptýlia zvukovú vlnu na viacero vln)
použitie: štúdiá (nahrávacie, rozhlasové), prednáškové miestnosti, konferenčné sály,
- basové pasce (pohlta časť zvukovej vlny na nízkych frekvenciách a stojaté zvukové vlny)
použitie: ako doplnok k uvedeným akustickým panelom – štúdiá (nahrávacie, rozhlasové), prednáškové miestnosti, konferenčné sály, domáce kiná.

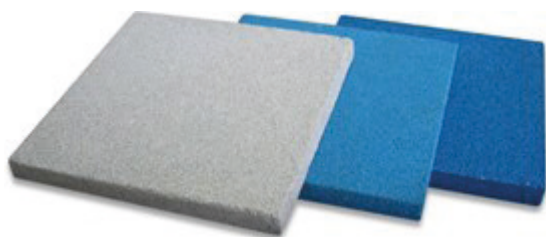

absorpčné panely



nastaviteľný difúzny panel



difúzny panel



basová pasca

Zvuková pohltivosť

Zvuková pohltivosť definuje schopnosť materiálu zabrániť šíreniu zvuku, tzn. materiál zvuk pohltí, neodrazí. Predstavuje dôležitý parameter predovšetkým z pohľadu priestorovej akustiky, ktorý úzko súvisí s dobou dozvuku. Zvuková pohltivosť má podstatný význam z pohľadu lepšej zrozumiteľnosti reči a eliminácie ozveny v priestore, napr. kiná, divadlá, vstupné haly a pod.

Výrobcovia pri svojich materiáloch uvádzajú váženú zvukovú pohltivosť α_w (index zvukovej pohltivosti), ktorá definuje akustické vlastnosti materiálu. Hodnota α_w sa pohybuje v intervale od 0 (odrazivý materiál) do 1 (veľmi vysoko pohltivý materiál).

Požiadavky na zvukovú izoláciu

Požiadavky na zvukovú izoláciu budov a stavebných konštrukcií stanovuje technická [norma STN 73 0532 Akustika – Hodnotenie zvukovoizolačných vlastností budov a stavebných konštrukcií](#), vydaná 1. 1. 2013.

Požadované hodnoty zvukovej izolácie medzi miestnosťami v budovách

Chránený (prijímací) priestor		
číslo	Hlučný priestor (miestnosť zdroja zvuku)	Požiadavky na zvukovú izoláciu stien $R'_{w, D_{nT,w}}$ [dB]
A, Bytové domy, rodinné domy – najmenej jedna obytná miestnosť bytu		
1	Všetky ostatné miestnosti toho istého bytu	42
B, Bytové domy – obytné miestnosti bytu		
2	Všetky miestnosti druhých bytov, vrátane príslušenstva	53 52 ¹⁾
3	Spoločné priestory domu	52
4	Prejazdy, podjazdy, garáže priechody, podchody	57
5	Miestnosti s technickým zariadením domu (výmenníkové stanice, kotolne, strojovne, práčovne a pod.) $L_{A,max} \leq 80$ dB 80 dB $\leq L_{A,max} \leq 85$ dB	57 ²⁾ 62 ³⁾
6	Prevádzka s hlukom $L_{A,max} \leq 80$ dB: s prevádzkou maximálne do 22:00 h s prevádzkou aj po 22:00 h	–
C, Terasové alebo radové rodinné domy a dvojdomy – obytné miestnosti bytu		
8	Všetky miestnosti v susednom dome	57
D, Hotely a zariadenia pre prechodné ubytovanie – izbový priestor ubytovacej jednotky		
9	Všetky miestnosti druhých ubytovacích jednotiek	47
10	Spoločne užívané priestory (chodby, schodiská)	45
11	Reštaurácie a iné zariadenia s prevádzkou do 22:00 h	57
12	Reštaurácie a iné zariadenia s prevádzkou aj po 22:00 h ($L_{A,max} \leq 85$ dB)	62
E, Nemocnice, zdravotnícke zariadenia – izby pacientov, ordinácie, izby lekárov, operačné sály a pod,		
13	Izby pacientov, ordinácie, ošetrovne, operačné sály, komunikačné a pomocné priestory (chodby, schodiská, haly)	47 ⁴⁾
14	Hlučné priestory (kuchyne, technické zariadenia budova) ($L_{A,max} \leq 85$ dB)	62
F, Školy a vzdelávacie inštitúcie – učebne, výukové priestory		
15	Učebne a výukové priestory	47
16	Spoločné priestory domu (schodiská, chodby)	47
17	Hlučné priestory (dielne, jedálne) ($L_{A,max} \leq 85$ dB)	52
18	Veľmi hlučné priestory (hudobné učebne, dielne, telocvične) ($L_{A,max} \leq 90$ dB)	57 ⁵⁾
G, Administratívne a budovy úradov, firmy – kancelárie a pracovne		

19	Kancelárie a pracovne s bežnou administratívnou činnosťou, chodby, pomocné priestory	37
20	Kancelárie a pracovne so zvýšenými nárokmi, pracovne vedúcich pracovníkov ⁶⁾	45
21	Kancelárie a pracovne pre dôverné rokovania alebo iné činnosti vyžadujúce vysokú ochranu pred hlukom ⁶⁾	50

Vysvetlivky k tabuľke:

- Požadovaná hodnota sa vzťahuje iba na starú, najmä panelovú výstavbu, pokiaľ neumožňuje dodatočné zvukovoizolačné opatrenia.
- Okrem splnenia stanovených požadovaných hodnôt na vzduchovú a krokovú nepriezvučnosť môžu byť potrebné ďalšie opatrenia, keď je potrebné stroje a zariadenia uložiť, zavesiť či upraviť tak, aby nedochádzalo k šíreniu a prenosu zvuku konštrukciou (vibráciami) a inštaláciami (rozvodmi médií, šachtami a pod.) a k prekročeniu hygienických limitov hluku vo vnútorných chránených priestoroch. V preukázaných prípadoch, keď zariadenie nebude zdrojom hluku a vibrácií, možno požadované hodnoty znížiť o 5 dB. V opodstatnených prípadoch sa odporúča vykonať predbežné posúdenie pomocou akustickej štúdie.
- Okrem splnenia stanovených požadovaných hodnôt na vzduchovú a krokovú nepriezvučnosť môžu byť potrebné ďalšie opatrenia, keď je potrebné stroje a zariadenia uložiť, zavesiť či upraviť tak, aby nedochádzalo k šíreniu a prenosu zvuku konštrukciou (vibráciami) a inštaláciami (rozvodmi médií, šachtami a pod.) a k prekročeniu hygienických limitov hluku vo vnútorných chránených priestoroch. Miestnosti s prevádzkovým hlukom s dominantným obsahom nízkych kmitočtov alebo s tónovými zložkami (napr. hlučné strojovne, diskotéky a pod.) sa zásadne neumiestňujú do blízkosti obytných jednotiek. Najmä prenos nízkych kmitočtov nie je možné v bežných obytných budovách účinne obmedziť. V odôvodnených prípadoch je nevyhnutné posúdenie pomocou akustickej štúdie. Prevádzky s hlukom $LA,max > 95$ dB sa neumiestňujú do obytných budov.
- Pri stenách so zasklenými časťami, cez ktoré je nevyhnutný vizuálny kontakt, možno požadovanú hodnotu znížiť o 5 dB a pri celoplošnom zasklení až o 10 dB (napr. operačné sály, ARO).
- Vzhľadom na možný prenos nízkych kmitočtov môžu byť potrebné ďalšie opatrenia. Situácia zvyčajne vyžaduje individuálne posúdenie.
- Požadované hodnoty platia tiež medzi uvedenými pracovňami a príľahlými chodbami, poprípade pomocnými priestormi.

Odporúčané deliace konštrukcie

Konštrukcie, ktoré boli starostlivo navrhnuté, boli skúšané v podmienkach, ktoré zodpovedali reálnym stavbám, Hlavným dôvodom tohto rozhodnutia bolo priniesť našim zákazníkom realistické parametre vzduchovej nepriezvučnosti deliacich konštrukcií.

Zvyčajne sa vzduchová nepriezvučnosť deliacich konštrukcií vypočítava alebo v lepšom prípade meria v laboratórnych podmienkach. Teória má však v tomto prípade častokrát ďaleko od skutočnej stavebnej reality. Práve z tohto dôvodu sme najprv navrhli a následne aj meraním overili všetky nižšie uvedené deliace konštrukcie v podmienkach reálnej stavby. Pri realizácii týchto konštrukcií sme sa snažili v maximálnej možnej miere zjednodušiť proces výstavby, ale pri akustických deliacich konštrukciách je potrebné mať vždy na pamäti, že pre správnu funkciu je potrebné dodržať niekoľko dôležitých zásad. Tieto zásady nájdete aj v tomto dokumente v časti „DÔLEŽITÉ ODPORÚČANIA A UPOZORNENIA“.

Teraz si už len pohodlne vyberte, ktorá deliaca konštrukcia bude najvhodnejšia pre Váš projekt a užívajte si ticho.

Pri dosahovaní požadovanej vzduchovej nepriezvučnosti deliacej konštrukcie je dôležitá správna kombinácia a skladba použitých materiálov.

V odporúčaných deliacich konštrukciách boli na tuhú (murovanú) časť konštrukcie použité materiály PORFIX.

Použité materiály PORFIX

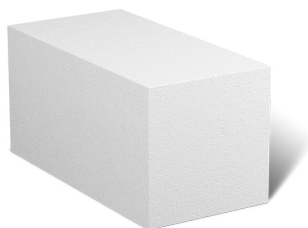

Tvárnica P2-440

- výborné izolačné vlastnosti
- nízka hmotnosť
- vyhotovenie: hladké
- šírka 250, 300 a 375 mm

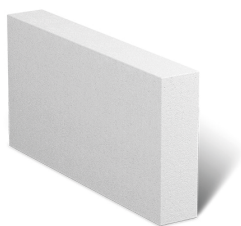

Priečkovka P2-500

- výborné mikroklimatické vlastnosti
- ľahké opracovanie bežným náradím
- dobré zvukovoizolačné vlastnosti
- šírka 50, 75, 100, 125, 150 a 200 mm

Deliaca konštrukcia – byt

Hrúbka deliacej konštrukcie: 162,5 mm
Vážená stavebná nepriezvučnosť: 48 dB

Skladba deliacej konštrukcie:

- | | |
|--|----------|
| • akustická sadrokartónová doska RIGIPS MA | 12,5 mm |
| • minerálna vlna ISOVER MULTIMAX v podkonštrukcii RIGISTIL | 30,0 mm |
| • vzduchová medzera | 10,0 mm |
| • priečkovka PORFIX P2-500 | 100,0 mm |
| • vápenno-cementová omietka BAUMIT MPI 25 | 10,0 mm |

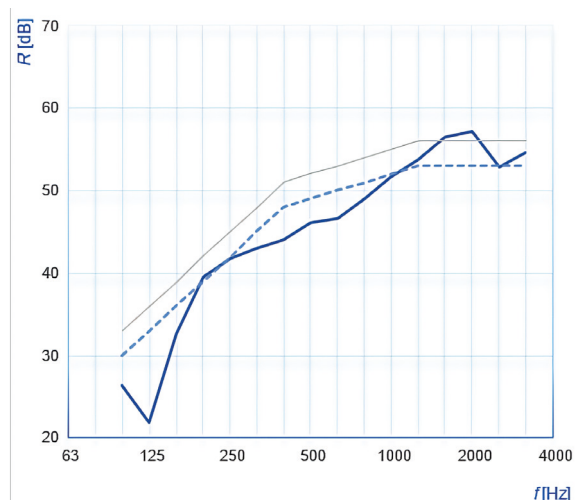

- výborné izolačné vlastnosti
- nízka hmotnosť
- vyhotovenie: hladké
- šírka 250, 300 a 375 mm

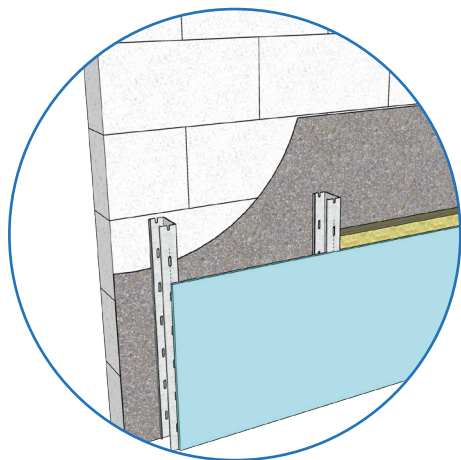

Skladba deliacej konštrukcie
v reze

Deliaca konštrukcia – byt 1 / byt 2

Hrúbka deliacej konštrukcie: 335 mm
 Vážená stavebná nepriezvučnosť: 55 dB

Skladba deliacej konštrukcie:

- | | |
|--|----------|
| • akustická sadrokartónová doska RIGIPS MA | 12,5 mm |
| • minerálna vlna ISOVER MULTIMAX v podkonštrukcii RIGISTIL | 30,0 mm |
| • vzduchová medzera | 10,0 mm |
| • priečkovka PORFIX P2-500 | 100,0 mm |
| • vápenno-cementová omietka BAUMIT MPI 25 | 10,0 mm |

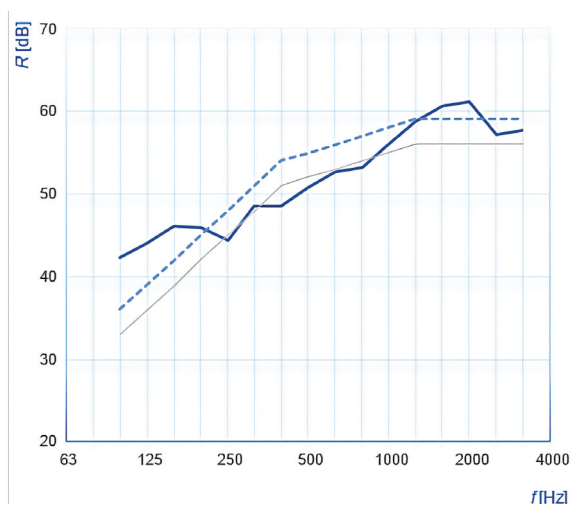

- výborné izolačné vlastnosti
- nízka hmotnosť
- vyhotovenie: hladké
- šírka 250, 300 a 375 mm

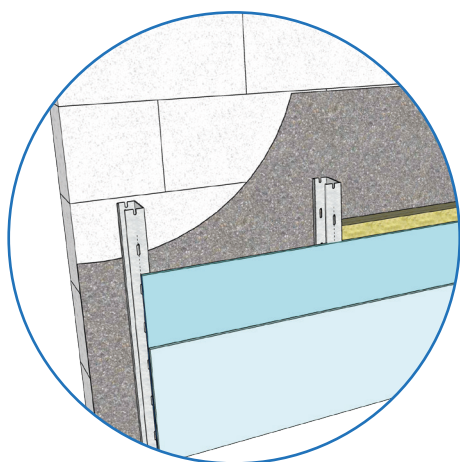

Skladba deliacej konštrukcie
 v reze

Deliaca konštrukcia – byt

Hrúbka deliacej konštrukcie: 162,5 mm
Vážená stavebná nepriezvučnosť: 48 dB

Skladba deliacej konštrukcie:

- | | |
|--|----------|
| • akustická sadrokartónová doska RIGIPS MA | 12,5 mm |
| • akustická membrána TECSOUND SY 50 | 2,5 mm |
| • minerálna vlna ISOVER AKUPLAT+ v podkonštrukcii z CW 50 a UW 50 profilov | 50,0 mm |
| • vzduchová medzera | 10,0 mm |
| • tvárnica PORFIX P2-440 | 250,0 mm |
| • vápenno-cementová omietka BAUMIT MPI 25 | 10,0 mm |

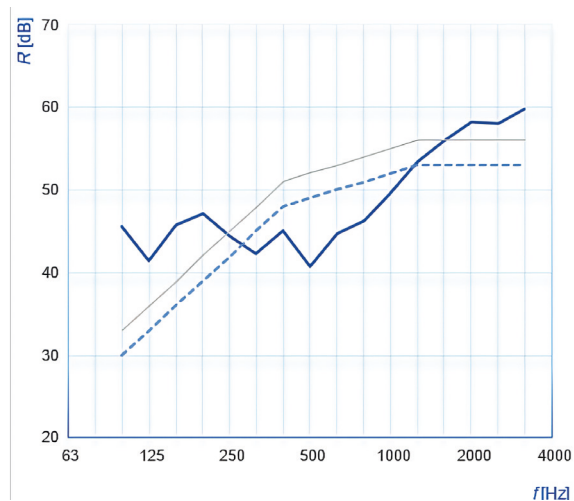

- výborné izolačné vlastnosti
- nízka hmotnosť
- vyhotovenie: hladké
- šírka 250, 300 a 375 mm

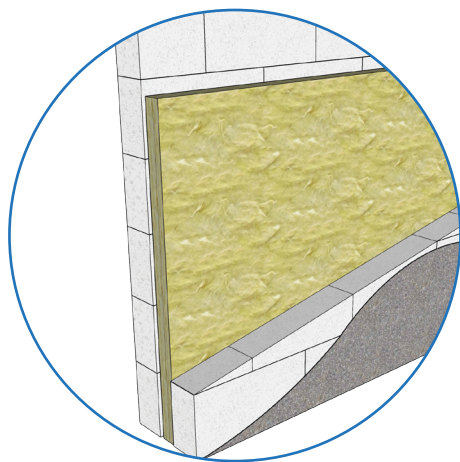

Skladba deliacej konštrukcie
v reze

Konštrukcia	Špecifikácia						
	Vnútrobytová priečka	Medzibytová priečka	Priečka pre hotely a kancelárie	Hrúbka konštrukcie [mm]	Vážená stavebná neprievučnosť podľa STN 73 0532 [dB]	Vážená stavebná neprievučnosť [dB]	PORFIX – materiál
<p>Deliaca konštrukcia - byt</p> <ul style="list-style-type: none"> akustická sadrokartónová doska RIGIPS MA minerálna vlna ISOVER MULTIMAX v podkonštrukcii RIGISTIL vzduchová medzera priečkovka PORFIX P2-500 vápenno-cementová omietka 	●	-	-	162,5	42	48	P2-500
<p>Deliaca konštrukcia – byt 1/ byt 2</p> <ul style="list-style-type: none"> akustická sadrokartónová doska RIGIPS MA akustická membrána TECSOUND SY 50 minerálna vlna ISOVER AKUPLAT+ v podkonštrukcii z CW 50 a UW 50 profilov vzduchová medzera tvárnica PORFIX P2-440 vápenno-cementová omietka 	-	●	●	335,0	53	55	P2-440
<p>Deliaca konštrukcia – hotely, kancelárie</p> <ul style="list-style-type: none"> vápenno-cementová omietka BAUMIT MPI 25 priečkovka PORFIX P2-500 minerálna vlna ISOVER AKUPLAT+ priečkovka PORFIX P2-500 vápenno-cementová omietka BAUMIT MPI 25 	-	-	●	270,0	37/ 45 ²⁾ 47 ¹⁾	49	P2-500

- Odporúčaná deliaca konštrukcia.
- Alternatívne použiteľná deliaca konštrukcia.

1. Podkonštrukcia na profiloch RIGISTIL sa kotví do deliacej steny pomocou nastaviteľných strmeňov, ktoré sú opatrené penovým napojovacím tesnením. Samostatne stojace predsteny realizované na podkonštrukcii z UW a CW profilov sa do pôvodnej deliacej steny nekotvia v žiadnom bode. Na kotvenie nosnej podkonštrukcie sa používajú príľahlé stavebné konštrukcie.
2. Hodnota 37 dB platí pre kancelárie a pracovne s bežnou administratívnou činnosťou, chodby, pomocné priestory. Hodnota 45 dB platí pre kancelárie a pracovne so zvýšenými nárokmi, pracovne vedúcich pracovníkov.
3. Hodnota 47 dB platí pre hotely a zariadenia pre prechodné ubytovanie – izbový priestor ubytovacej jednotky.

Dôležité odporúčania a upozornenia

Každá netesnosť alebo nesprávna realizácia deliacej konštrukcie vytvára akustický most, ktorý môže viesť k významnej degradácii vzduchovej nepriezvučnosti deliacej konštrukcie a zároveň k narušeniu akustickej pohody v miestnosti. Aby nedochádzalo k vzniku akustických mostov, je potrebné splniť nasledovné odporúčania:

- dodržiavanie postupov výrobcov pri realizácii deliacej konštrukcie striktné dodržiavať technologické a konštrukčné postupy výrobcov a používať len hladké tvárnice (nie tvárnice pero + drážka)
- správna realizácia deliacej konštrukcie deliaca konštrukcia musí siahť od podlahy po strop, nie len po podhľad
- správna realizácia detailov a napojení na príľahlé deliace konštrukcie použiť pružné elementy po celom obvode a v kontaktných miestach jednotlivých častí deliacej konštrukcie
- použiť vhodný typ akustického izolačného materiálu na vyplnenie časti vzduchovej medzery napr. minerálna vlna, kamenná vlna; súčasne eliminujú stojaté vlny
- nezasahovať do medzibytovovej deliacej konštrukcie

pružný element
TECSOUND

príľahlá deliaca
konštrukcia

tvárnica PORFIX



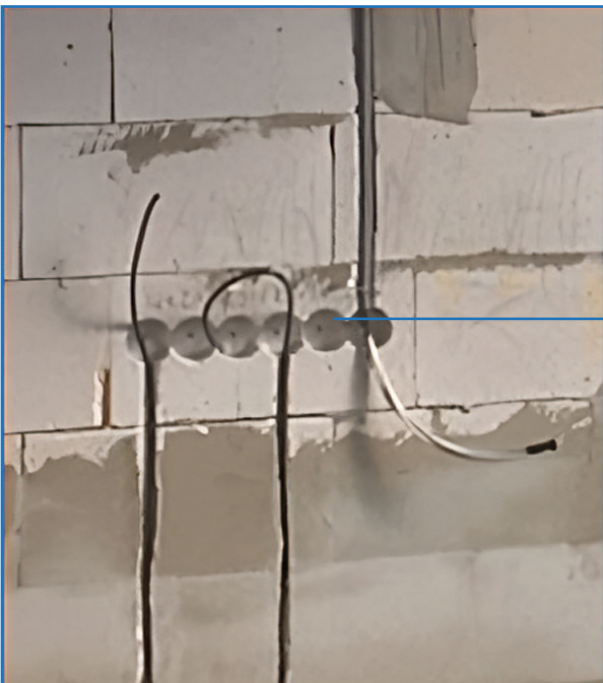

neviest' v deliacej konštrukcii:
elektrické rozvody, komínové
prieduchy, rozvody vzduchotechniky a
pod.

neviest' v deliacej konštrukcii:
rozvody zdravotníckej, odpadové
potrubia



- ak je zásah do medzibytovej deliacej konštrukcie nevyhnutný, všetky vedenia realizovať predstavené v predstene alebo soklovej lište
- nezasahovať do tuhej (murovanej) časti deliacej konštrukcie
- používať vhodné akustické prvky napr. akustické elektroinštalčné krabice (so špeciálnym zvukovo izolačným plášťom)



- nepoužívať bežnú polyuretánovú penu na vyplnenie prípadných defektov a netesností deliacej konštrukcie (bežná polyuretánová pena po nanesení vytvrdne a stane sa z nej ukážkový akustický most; takúto polyuretánovú penu nahraďte murovacou maltou, prípadne špeciálnymi hmotami a tmelmi s preukázateľne lepšími akustickými vlastnosťami za dodržania podmienok stanovených výrobcami)



rozvody vody utesnené polyuretánovou penou

defekty v murive vyplnenej polyuretánovou penou

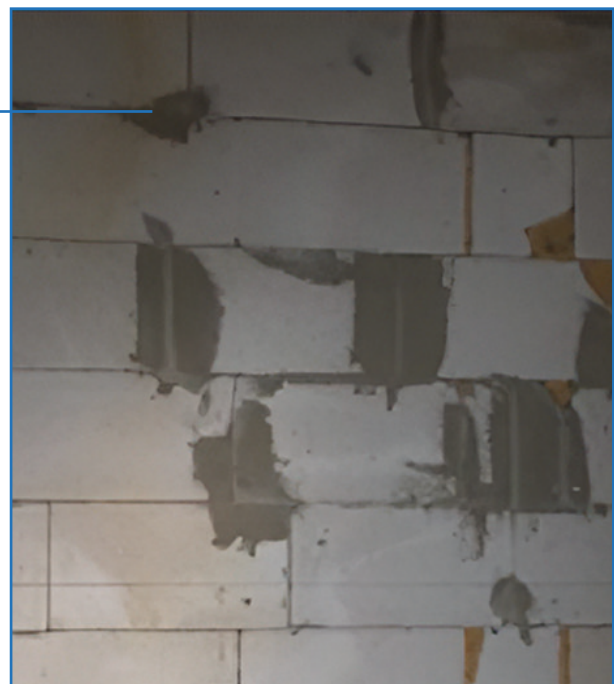

Použité zdroje

1. Vyhláška Ministerstva zdravotníctva Slovenskej republiky č. 549/2007 Z. z., ktorou sa ustanovujú podrobnosti o prípustných hodnotách hluku, infrazvuku a vibrácií a o požiadavkách na objektivizáciu hluku, infrazvuku a vibrácií v životnom prostredí v znení neskorších predpisov.
2. STN 73 0532 Akustika – Hodnotenie zvukovoizolačných vlastností budov a stavebných konštrukcií.
3. PORFIX – Technické listy

POŽIARNA BEZPEČNOSŤ STAVBY

Právny rámec požiarnej bezpečnosti stavieb v SR

Za požiar sa vo všeobecnosti považuje každé nežiadúce horenie, ktoré spôsobí, alebo má potenciál spôsobiť, ohrozenie života a zdravia, škody na majetku, životnom prostredí či oné negatívne dosahy. V tomto zmysle definuje požiar aj zákon NR SR č. 314/2001 Z. z. o ochrane pred požiarimi v znení neskorších predpisov. V zmysle základných požiadaviek na stavby definovaných stavebným zákonom (zákon č. 50/1796 Zb. Stavebný zákon v znení neskorších predpisov), medzi ktoré patrí aj požiarne bezpečnosť, je potrebné stavbu navrhnuť a zhotoviť tak, aby sa v prípade vypuknutia požiaru:

- a) počas určitého času zachovala nosnosť konštrukcie,
- b) obmedzila tvorba a šírenie ohňa a dymu v stavbe,
- c) obmedzilo rozširovanie požiaru na susedné stavby,
- d) osoby nachádzajúce sa v stavbe z nej mohli bezpečne uniknúť alebo aby mohli byť zachránené iným spôsobom,
- e) zohľadnila bezpečnosť záchranných zložiek.

Technické normy požiarnej bezpečnosti stavieb v SR

Základným technickým predpisom pre navrhovanie požiarnej bezpečnosti stavieb po roku 2000 je súbor slovenských technických noriem STN 92 0202 Požiarne bezpečnosť stavieb, ktorý zahŕňa:

- STN 92 0201-1: 2000 Požiarne bezpečnosť stavieb. Spoločné ustanovenia. Časť 1: Požiarne riziko, veľkosť požiarneho úseku. + zmeny Z1 (2002) a Z2 (2006).
- STN 92 0201-2: 2017 Požiarne bezpečnosť stavieb. Spoločné ustanovenia. Časť 2: Stavebné konštrukcie.
- STN 92 0201-3: 2000 Požiarne bezpečnosť stavieb. Spoločné ustanovenia. Časť 3: Únikové cesty a evakuácia osôb. + zmeny Z1 (2002) a Z2 (2010).
- STN 92 0201-4: 2000 Požiarne bezpečnosť stavieb. Spoločné ustanovenia. Časť 4: Odstupové vzdialenosti. + zmeny Z1 (2002) a Z2 (2006).

Vybrané návrhové normy kódexu STN 73 08xx zostávajú v platnosti aj v súčasnosti, a to pre zmeny stavieb, ktoré boli podľa nich navrhnuté (niektoré STN 73 08xx boli zrušené a nahradené STN 92 xxxx, je teda nutné ich používať aj pri zmenách stavieb).

Kategorizácia stavieb pre potreby požiarnej bezpečnosti

Stavby je nevyhnuté pri riešení požiarnej bezpečnosti určitým spôsobom kategorizovať, čo vyplýva primárne zo spôsobu užívania a pre jednotlivé kategórie stavieb sú potom ich špecifiká premietnuté do spôsobu, ako sa pristupuje k jednotlivým oblastiam požiarnej ochrany – požiarne riziko, stavebné konštrukcie, evakuácia, protipožiarne zásah a požiarotechnické zariadenia.

Pre potreby navrhovania požiarnej bezpečnosti stavieb definuje vyhláška MV SR č. 94/2004 Z. z. nasledovné druhy stavieb:

- nevýrobná stavba
- výrobná stavba
- stavba poľnohospodárskej výroby
- sklad v jednopodlažnej stavbe
- otvorené technologické zariadenie
- otvorený sklad
- technologický most

Keďže je táto publikácia zameraná na objasnenie základných princípov navrhovania požiarnej bezpečnosti vzťahnutých primárne na dva základné druhy stavieb – výrobné a nevýrobné, nebudú ďalšie druhy stavieb, resp. priestorov v nich rozoberané.

Vybrané dôležité pojmy a definície

Nasledovná kapitola prináša prehľad vybraných dôležitých pojmov a definícií, ktoré sa používajú v tejto publikácii. Tieto pojmy a definície sú prebraté z vyhlášky MV SR č. 94/2004 Z. z. a STN 92 0101.

Stavba

je stavebná konštrukcia postavená stavebnými prácami zo stavebných výrobkov, ktorá je pevne spojená so zemou, alebo ktorej osadenie vyžaduje úpravu podkladu.

Protipožiarna bezpečnosť stavby

je schopnosť stavby zabrániť v prípade požiaru stratám na životoch a zdraví osôb, zvierat a stratám na majetku.

Trvalé pracovné miesto

pracovné miesto, na ktorom sa zamestnanec za obvyklých prevádzkových podmienok zdržiava najmenej šesť hodín počas zmeny.

Dočasné pracovné miesto

pracovné miesto, na ktorom sa zamestnanec zdržiava dve až šesť hodín počas zmeny.

Prechodné pracovné miesto

je pracovné miesto, na ktorom zamestnanec zdržiava najviac dve hodiny počas zmeny.

Občasné pracovné miesto

pracovné miesto, na ktorom sa zamestnanec zdržiava len občas na účel vykonania kontroly, vydania materiálu a podobne.

Požiarly úsek

je celá stavba alebo jej časť, ktorá je oddelená od jej ostatných častí alebo od inej stavby požiarou deliacou konštrukciou alebo odstupovou vzdialenosťou.

Požiarne riziko

pravdepodobná intenzita požiaru v požiarly úseku alebo jej častí.

Teoretické intenzita požiaru

intenzita prípadného požiaru v požiarly úseku alebo jeho časti, ktorá by vznikla bez uplatnenia požiarnebezpečnostných opatrení a hasebného zásahu.

Požiarly úsek bez požiarneho rizika

požiarly úsek, v ktorom teoretická intenzita požiaru umožňuje podstatne obmedziť požiadavky na jeho protipožiarne zabezpečenie.

Priestor bez požiarneho rizika

stavebne oddelená časť požiarneho úseku, kde je teoretická intenzita požiaru malá a je možné podstatne obmedziť požiadavky na jeho protipožiarne zabezpečenie.

Požiarne zaťaženie

prepočítaná hmotnosť dreva na jednotku pôdorysnej plochy požiarneho úseku, ktorého výhrevnosť je rovnaká ako výhrevnosť všetkých horľavých látok vyskytujúcich sa na tejto ploche. Jeho jednotkou je kg.m⁻².

Skupina prevádzkarní

charakteristika výroby a prevádzky podľa pravdepodobnosti vzniku a rozšírenia požiaru p1.

Evakuácia osôb

opustenie požiarom ohrozeného priestoru únikovými cestami alebo iným možným spôsobom.

Úniková cesta

trvalo voľná komunikácia alebo priestor v stavbe alebo na nej, ktorá umožňuje evakuáciu zo stavby alebo požiarneho úseku ohrozeného požiarom na voľné priestranstvo alebo do priestoru, ktorý nie je ohrozený požiarom.

Podmienky evakuácie

predstavujú súhrn všetkých vplyvov pôsobiacich na evakuáciu.

Osoby s obmedzenou schopnosťou pohybu

osoby, ktorých evakuácia je náročnejšia ako u ostatných osôb (napr. starší ľudia, deti, osoby zdravotne postihnuté s obmedzenými pohybovými schopnosťami). V praxi sa na upresnenie využíva tiež definícia podľa STN 73 0802, v zmysle ktorej sa za osoby s obmedzenou schopnosťou pohybu považujú osoby od 3 do 6 rokov alebo staršie ako 60 rokov (materské školy, detské domovy, domovy a kluby dôchodcov) alebo osoby s inak obmedzenou schopnosťou pohybu (sanatóriá, rehabilitačné liečebne, ambulancie zdravotníckych zariadení a pod.).

Osoby neschopné samostatného pohybu

osoby, ktorých evakuáciu je možné vykonávať len za pomoci iných osôb (napr. osoby mentálne postihnuté, pacienti umiestnení na lôžkových oddeleniach s ťažkým zdravotným stavom, dojčatá, batolátá a pod), v praxi sa na upresnenie využíva tiež definícia podľa STN 73 0802, v zmysle ktorej sa za osoby neschopné samostatného pohybu považujú deti do 3 rokov (jasle, dojčenské ústavy), pacienti pripútaní na lôžko (nemocnice) a osoby pod dozorom (psychiatrické liečebne, nápravno-výchovné zariadenia).

Odstupová vzdialenosť

kolmá vzdialenosť medzi povrchom požiarne otvorenej plochy alebo medzi povrchom zrovnávacej roviny požiarne otvorených plôch stavby, požiarneho úseku, otvoreného technologického zariadenia alebo otvoreného skladu a hranicou požiarne nebezpečného priestoru.

Požiarne nebezpečný priestor

priestor okolo stavby, otvoreného technologického zariadenia alebo otvoreného skladu, v ktorom je možné prenesenie požiaru sálaním tepla alebo padajúcimi časťami horiacej konštrukcie.

Požiarne konštrukcia

stavebná konštrukcia, konštrukčný prvok alebo stavebný výrobok, ktorá spĺňa požadované kritériá pre použitie v podmienkach požiaru.

Zmeny existujúcich stavieb

Základná požiadavka, ktorú definuje vyhláška MV SR č. 94/2004 Z. z. je, že pri zmene stavby alebo pri zmene užívania priestorov stavby sa nesmie znížiť protipožiarne bezpečnosť celej stavby alebo jej časti a bezpečnosť osôb alebo sťažiť zásah hasičskej jednotky. Táto požiadavka platí paušálne, a to aj pre stavby, ktorých požiarne bezpečnosť bola riešená ešte pred platnosťou ČSN/STN 73 08xx. Napríklad to znamená, že ak aj stavba nie je rozdelená na požiarne úseky (pred platnosťou ČSN/STN 73 08xx neexistovali požiarne úseky v súčasnom ponímaní), nie je prípustné, aby sa zmenou stavby urýchlilo šírenie sa požiaru interiérom alebo exteriérom stavby, napr. inštaláciou horľavých rozvodov alebo fasádneho obkladu.

Požiarotechnická charakteristika stavby

Požiarotechnickou charakteristikou stavby sa v zmysle právnych predpisov a technických noriem SR rozumie súbor parametrov zahŕňajúci:

- určenie požiarnych podlaží,
- prvé nadzemné požiarne podlažie,
- počet požiarnych podlaží a požiarne výšku stavby,
- druh konštrukčných prvkov,
- druh konštrukčného celku,
- rozdelenie stavby na požiarne úseky.

Parametre požiarnotechnickej charakteristiky stavby následne ovplyvňujú niektoré požiadavky kladené na požiaru úsek alebo stavbu ako celok. Sem patria napríklad požiaru odolnosť stavby, maximálna dovolená požiaru výška alebo podlažnosť stavby, maximálny počet požiaru podlaží v požiaru úseku atď.

Triedenie konštrukčných prvkov a konštrukčných celkov

Druh konštrukčných prvkov a konštrukčný celok stavby majú z pohľadu horľavosti významný vplyv na riešenie požiaru bezpečnosti stavieb v zmysle platných predpisov. Okrem iného vplyvajú na maximálnu dovolenú požiaru výšku, resp. podlažnosť stavby, nutnosť vybavenia stavby požiaru technickými zariadeniami atď.

Horľavosť látky je schopnosť stavebných hmôt vznietiť sa, horieť a páliť účinkom zdroja vznietenia. Horľavosť stavebných hmôt sa stanovuje skúškou v skúšobnej peci, klasifikácia je v podstate založená na hodnotenie množstva uvoľneného tepla zo skúšobnej vzorky. Stavebné hmoty potom podľa skúšky preukázané klasifikácie boli delené do stupňov podľa horľavosti. V roku 2004 bola zavedená nová klasifikácia – trieda reakcie na oheň. Trieda reakcie na oheň charakterizuje nie stavebnú hmotu, ale stavebný výrobok ako celok.

Reakcia na oheň, stavebné výrobky sa z hľadiska reakcie na oheň zatrieďujú do tried A1 (minerálna vlna napr. NOBASIL, kameň), A2 (minerálna vlna), B, C, D, E (polystyrén) a F. Pre stavebné výrobky triedy A2, B, C, D a E sa z hľadiska tvorby horiacich kvapiek a častíc určuje doplnková klasifikácia d0, d1 a d2. Pre stavebné výrobky triedy A2, B, C, D a E sa z hľadiska tvorby dymu určuje doplnková klasifikácia s1, s2 a s3. Systém uvedeného hodnotenia stavebných materiálov bol zavedený do praxe v roku 2004. V minulosti sa používalo označenie stupeň horľavosti. Vzhľadom k rozsiahlej škále stavebných materiálov je možné stretnúť sa aj v súčasnosti s ešte pôvodným označením stavebných materiálov. Nasledovná tabuľka uvádza možný prevod medzi pôvodným a súčasným triedením (klasifikáciou) stavebných materiálov z hľadiska reakcie na oheň:

Tabuľka č.1 : Prevod medzi stupňom horľavosti a triedami reakcie na oheň

Klasifikácia podľa STN 73 0862, STN 730861	Klasifikácia podľa STN 73 0862, STN 73 0861	Klasifikácia podľa STN EN 13501-1	Rozdelenie podľa vyhlášky 94/2004 Z.z.
A	Nehorľavé	A1 (PORFIX)	Nehorľavé
B	Neľahko horľavé	A2	Horľavé
C1	Ťažko horľavé	B	
C2	Stredne horľavé	C, D	
C3	Ľahko horľavé	E, F	

Šírenie plameňa po povrchu stavebných konštrukcií

Šírenie plameňa po povrchu stavebných výrobkov, z ktorých je vyhotovená povrchová úprava obvodovej steny z vonkajšej strany stavby, sa vyjadruje indexom šírenia plameňa i_s (mm/min). Určenie

indexu šírenia plameňa po povrchu stavebných konštrukcií je v súčasnosti významný ukazovateľ pri zatepľovacích systémoch (len systémy s $is = 0$ mm/min môžu byť použité na zatepľovanie).

V tabuľke je určený is (mm/min) pre materiály s rôznou klasifikáciou triedy reakcie na oheň.

Tabuľka č.2 : Prevod medzi indexom šírenia plameňa a triedami reakcie na oheň

Index šírenia plameňa po povrchu stavebných látok podľa STN 730863	Klasifikácia podľa STN EN 13501-1 (najvyššie trieda reakcie na oheň)
$is = 0$	A1 (Porfix)
$is \leq 25$	A2
$is \leq 50$	B
$is \leq 100$	C, D
$IS > 100$	E, F

Triedenie konštrukčných prvkov

Konštrukčné prvky sú všetky časti konštrukcie stavby a zahŕňajú napr. steny, stropy, okná, dvere a iné. Pre potreby riešenia požiarnej bezpečnosti stavieb sa konštrukčné prvky triedia na základe vplyvu horľavých komponentov na intenzitu požiaru a nosnosť a stabilitu konštrukcie na konštrukčné prvky druhu D1, D2 a D3.

Základné požiadavky na zatriedenie jednotlivých druhov konštrukčných.

Tabuľka č.3 : Triedenie konštrukčných prvkov

Hľadisko pre triedenie konštrukcií	D1	D2	D3
Vplyv horľavých komponentov na intenzitu požiaru	nie	nie	áno
Vplyv horľavých komponentov na nosnosť a stabilitu	nie	áno	áno

V súčasnosti sa triedenie konštrukčných prvkov líši pre novostavby a existujúce stavby, pre novostavby sú požiadavky určené v STN 92 0201-2:2017.

Triedenie konštrukčných celkov

Konštrukčný celok je súbor konštrukčných prvkov, ktoré tvoria stavbu alebo jej staticky nezávislú časť. Druh konštrukčného celku sa určuje pre celú stavbu alebo jej časť. Aby bolo možné z požiarneho hľadiska považovať konštrukčný celok pre časť stavby za samostatný, musí byť táto časť stavby:

- staticky nezávislá a
- oddelená po celej výške stavby požiarne deliacimi konštrukciami vyhotovenými z konštrukčných prvkov druhu D1 staticky nezávislými od nosných konštrukcií vyhotovených z konštrukčných prvkov druhu D2 alebo D3.

Pri určovaní konštrukčných celkov stavby sa zohľadňujú konštrukčné prvky použité v požiarne deliacich konštrukciách a nosných konštrukciách, ktoré zabezpečujú stabilitu stavby alebo jej častí. Na základe druhu použitých konštrukčných prvkov (pozri predchádzajúcu podkapitolu) a ich umiestnenia v konštrukčnom celku sa konštrukčné celky delia na:

- nehorľavý,
- zmiešaný,
- horľavý.

Požiadavky na stavebné konštrukcie

Základným prvkom, ktorý umožňuje rozdelenie stavby na požiarne úseky, sú požiarne deliace konštrukcie. Vo všeobecnosti sa dajú charakterizovať ako všetky konštrukčné prvky, ktoré sú schopné počas požadovanej doby, ktorá závisí od požiarneho rizika a ďalších faktorov, odolávať účinkom požiaru pri zachovaní svojej funkcie.

Požiarina odolnosť

Požiarina odolnosť je schopnosť konštrukcie odolávať účinkom požiaru určitý čas bez porušenia jej funkcie (strata nosnosti, stability, porušenie celistvosti alebo prekročenie medzných teplôt). Požiarina odolnosť konštrukcie sa hodnotí kritériami (R, E, I a pod.) a časom v minútach (30, 45, 60 a pod.).

Na hodnotenie požiarnej odolnosti konštrukcií sa používajú tieto kritériá a symboly:

- nosnosť a stabilita – R
- celistvosť – E
- tepelná izolácia – I
- izolácia riadená radiáciou – W
- predpokladané zvláštne mechanické vplyvy – M
- dvere vybavené zariadením na automatické zatváranie – C
- konštrukcie s osobitným obmedzením prieniku dymu – S

Tabuľka č.4 : Požiarina odolnosť vybraných stavebných konštrukcií podľa STN 730821

Konštrukcia	Požiarina odolnosť						
	15	30	45	60	90	120	180
	rozmer konštrukcie (mm)						
Murované, montované a monolitické steny							
Steny z plných pálených tehál, príp. z betónových blokov							
a. bez omietky	65	65	75	115	115	140	nad 180
b. s obojstrannou omietkou	65	65	65	72	115	115	140
Steny z ľahkých betónov (napr. z pórobetónu PORFIX)							
a. bez omietky	50	50	60	70	85	100	125
b. s omietkou	100	100	100	100	110	125	150
Steny z pálených dierovaných tehál, obsah dutín do 55 % objemu							
a. bez omietky	75	100	75	75	75	75	-
b. s omietkou	50	75	100	125	150	175	-
Stropy							
Stropné železobetónové dosky, výstuž v jednom smere, najmenšia hrúbka dosky		60	70	80	100	120	150
Stropné železobetónové nosníky (trámy, prievlaky)							
• najmenšia šírka	-	-	100	100	120	140	160
Železobetónové a murované stĺpy							
Železobetónové stĺpy bez omietky, s pôsobením požiaru na viac ako 60 % obvodu stĺpa s krytím výstuže najmenej 20 mm, rozmer							
Stĺpy z plných pálených tehál s obsahom dutín do 15 %, bez omietky, s najmenším rozmerom šírky	100	120	150	200	270	320	420
Oceľové stĺpy nechránené	240	240	240	240	240	290	290
Oceľové stĺpy s obmurovkou z plných pálených tehál, hrúbky	-	-	-	-	-	65	115
Drevené prvky							
Drevené stĺpy bez ochrany, najmenšie rozmery	160/260	120/160	180/260				
Drevené stropné trámy							

Vlastnosti dosiahnuté skúškou sa preukazujú certifikátom. Požiarnu odolnosť niektorých stavebných konštrukcií uvádza tabuľka. Požiarnu odolnosť stavebných výrobkov je možné získať priamo od výrobcu alebo z jeho prospektových materiálov. V prípade pochybností je potrebné požiadať o preukázanie vyhlásenia o zhode.

Náhrada požiarnej steny alebo požiarneho uzáveru nie je možná pri požiarnej úsekoch chránených únikových ciest.

Tabuľka č.5 : Určenie stupňa protipožiarnej bezpečnosti pre výrobné stavby a stavby poľnohospodárskej výroby

Počet podlaží stavby podľa 4.5 STN 92 0201-1	Najnižší stupeň protipožiarnej bezpečnosti požiarneho úseku alebo jeho časti				
	I.	II.	III.	IV.	V.
	podľa súčinu ekvivalentného času trvania požiaru a súčiniteľa bezpečnosti k_g $\tau_e \cdot k_g$ prípadne $\tau_e \cdot k_g$ alebo $\tau_{em} \cdot k_g$				
do dvoch podlaží	do 45	do 75	do 90	nad 90	-
nad dve podlažia	do 30	do 60	do 90	do 120	nad 120

Tabulka č.6 : Určenie stupňa protipožiarnej bezpečnosti pre nevýrobné stavby

Konštrukčný celok	Výpočtové požiarne zaťaženie v požiarnej úseku $kg \cdot m^{-2}$	Najnižší stupeň protipožiarnej bezpečnosti požiarneho úseku				
		I.	II.	III.	IV.	V.
		Požiarna výška stavby h do m				
Nehorľavý	do 15	22,5	bez obmedzenia			
	nad 15 do 30	12	30	bez obmedzenia		
	nad 30 do 45	6	22,5	45	bez obmedzenia	
	nad 45 do 60	6	12	30	45	bez obm.
	nad 60 do 90	0	6	12	30	bez obm.
	nad 90 do 120	0	0	6	22,5	45
	nad 120*)	N_1	0	0	12	30
Zmiešaný	do 10	12	12	18(12)	22,5(12)	N_2
	nad 10 do 25	6	12	18(12)	22,5(12)	N_2
	nad 25 do 35	6	12	18(12)	22,5(12)	N_2
	nad 35 do 50	0	6	18(12)	22,5(12)	N_2
	nad 50 do 75	0	6	12	22,5(12)	N_2
	nad 75 do 100	0	0	6	12	N_2
	nad 100*)	N_1	0	0	6	N_2
Horľavý	do 10	9	9	12	12	N_2
	nad 10 do 20	4	9	9	12	N_2
	nad 20 do 30	4	9	9	9	N_2
	nad 30 do 40	0	4	9	9	N_2
	nad 40 do 60	0	4	4	9	N_2
	nad 60 do 80	0	0	4	4	N_2
	nad 80*)	N_1	0	0	4	N_2
N_1	tento stupeň bezpečnosti sa nesmie použiť					
N_2	zmiešaný a horľavý konštrukčný celok sa nesmie použiť pre tieto stupne protipožiarnej bezpečnosti					
0	požiarne úseky v jednopodlažných stavbách					
0	požiarne úseky v jednopodlažných stavbách a so súčiniteľom $a \leq 1,1$					
*)	ak je náhodné požiarne zaťaženie vyššie ako $180 kg \cdot m^{-2}$ pri nehorľavom konštrukčnom celku, $100 kg \cdot m^{-2}$ pri zmiešanom konštrukčnom celku, alebo $80 kg \cdot m^{-2}$ pri horľavom konštrukčnom celku a súčasne súčiniteľ a je vyšší ako 1,1, môže územne príslušný orgán požiarnej ochrany požadovať ďalšie požiarne bezpečnostné opatrenia s ohľadom na konkrétne podmienky v týchto požiarnej úsekoch (napríklad inštaláciu elektrickej požiarnej signalizácie, stabilného hasiaceho zariadenia, zvýšenie požiarnej odolnosti nosných a požiarne deliacich konštrukcií a požiarnej uzáverov v nich); v podzemných podlažiach sú neprípustné uvedené výpočtové požiarne zaťaženie pri súčasnom súčiniteľi a vyššom ako 1,1 bez ďalších požiarnej bezpečnostných opatrení					
(12)	hodnoty v zátvorkách platia pre zmiešané konštrukčné celky podľa 2.6.4.b)					

Tabuľka č.7 : Druh konštrukčných prvkov a najnižšia požiarne odolnosť konštrukčných prvkov

	Pol.	Konštrukčný celok	Druh konštrukčných prvkov a najnižšia požiarne odolnosť v minútach podľa stupňa protipožiarnej bezpečnosti					Súčiniteľ k_s
			I.	II.	III.	IV.	V.	
Viacpodlažné stavby	1.	Požiarne steny a požiarne stropy:	I.	II.	III.	IV.	V.	
		a) v podzemných podlažiach,	45/D1	60/D1	90/D1	120/D1	180/D1	1,3
		b) v nadzemných podlažiach,	30	45	60	90	120	1,0
		c) v poslednom nadzemnom podlaží,	15	30	45	60	90	0,5
		d) požiarne steny medzi stavbami.	45/D1	60/D1	90/D1	120/D1	180/D1	1,3
	2.	Obvodové steny:						
		a) zabezpečujúce stabilitu stavby alebo jej časti.						
		1. v podzemných podlažiach z vnútornej strany,	45/D1	60/D1	90/D1	120/D1	180/D1	1,3
		2. v nadzemných podlažiach,	30	45	60	90	120	1,0
		3. v poslednom nadzemnom podlaží,	15	30	45	60	90	0,5
		b) nezabezpečujúce stabilitu stavby alebo jej časti.	153)	303)	453)	603)	903)	0,5
	3.	Strešný plášť:	154)	304)	454)	604)	904)	0,5
	4.	Požiarne uzávery otvorov:						
		a) v podzemných podlažiach a na všetkých podlažiach medzi stavbami,	30/D1	45/D1	45/D1	60/D1	90/D1	-
		b) v nadzemných podlažiach,	30	30	45	60/D1	90/D1	-
		c) v poslednom nadzemnom podlaží.	15	30	30	45	60/D1	-
	5.	Nosné konštrukcie schodísk vo vnútri požiarneho úseku, ktoré nie sú súčasťou chránených únikových ciest:	-	15	30/D2	30/D1	45/D1	-
	6.	Šachty a kanály:						
		a) požiarne deliace konštrukcie:						
		1. šácht evakuačných a požiarlych výťahov,	podľa položky 1 ⁰					
		2. šácht ostatných výťahov,	30/D1	30/D1	45/D1	60/D1	90/D1	-
		3. inštalacyjnych šácht a kanálov,	30/D1	45/D1	60/D1	90/D1	90/D1	-
		b) požiarne uzávery otvorov v požiarlych deliacich konštrukciách:						
		1. šácht evakuačných a požiarlych výťahov,	podľa položky 4 ²					
		2. šácht ostatných výťahov,	30/D1	30/D1	30/D1	30/D1	45/D1	-
		3. inštalacyjnych šácht a kanálov,	30	45	60/D1	90/D1	90/D1	

Tabuľka č.7 : Druh konštrukčných prvkov a najnižšia požiarne odolnosť konštrukčných prvkov

Viacpodlažné stavby	7.	Nosné konštrukcie striech bez požiarnej deliacej funkcie:	15	30	45	60	90	0,5
	8.	Nosné konštrukcie vnútri stavby, ktoré zabezpečujú stabilitu stavby:						
		a) v podzemných podlažiach,	45/D1	60/D1	90/D1	120/D1	180/D1	1,3
		b) v nadzemných podlažiach,	30	45	60	90/D1	120/D1	1,0
		c) v poslednom nadzemnom podlaží,	15	30	45	60/D1	90/D1	0,5
	9.	Nosné konštrukcie vnútri požiarneho úseku, nezabezpečujúce stabilitu stavby:	15	30/D2	45/D2	60/D1	60/D1	0,4
	10.	Nosné konštrukcie mimo požiarneho úseku, zabezpečujúce stabilitu stavby:	15	30	45	60/D1	90/D1	0,5
11.	Konštrukcie podporujúce technologické zariadenia, ktorých zrútenie prispieva k rozšíreniu požiaru:	15	30	45	45/D1	60/D1	0,4	
Jednopoďlažné stavby staticky nezávislé s h=0	12.	Požiarne steny:	30/D1	45/D1	60/D1	90/D1	120/D1	-
	13.	Požiarne uzávery otvorov v požiarnej stenách:	15/D1	30/D1	45/D1	45/D1	60/D1	-
	14.	Zvislé požiarne pásy v obvodových stenách a obvodové steny, ktoré majú byť bez požiarne otvorených plôch:	15/D1	30/D1	45/D1	45/D1	60/D1	-

POZNÁMKA. – Požadovaný stupeň požiarnej bezpečnosti je dosiahnutý vtedy, ak sú všetky konštrukčné prvky uvedené v tabuľke požadovaného druhu a vykazujú požadovanú požiarne odolnosť okrem položiek 2b), 3, 9, a 11, pre ktoré je hodnota požiarnej odolnosti len odporúčaná.

1) Požiarne deliaca konštrukcia medzi šachtou evakuačných a požiarnej výťahov a medzi predsieňou chránenej únikovej cesty sa navrhuje podľa položky 6.a) bodu 2.

2) Požiarne uzávery otvorov v požiarnej deliacej konštrukcii medzi šachtou a predsieňou chránenej únikovej cesty sa navrhuje podľa položky 6.b) bodu 2.

3) Ak nie požadovaná požiarne odolnosť splnená, je táto konštrukcia úplne požiarne otvorenou plochou

3) Ak nie požadovaná požiarne odolnosť splnená, je táto konštrukcia požiarne otvorenou plochou strešného pláňa.

Požiarne stena

Požiarne stena je konštrukčný prvok ohraničujúci požiarne úseky, ktorý bráni šíreniu požiaru vo vodorovnom smere. Z hľadiska funkcie a požadovaných kritérií požiarnej odolnosti sa rozdeľujú :

- nosné požiarne steny – kritériá REI,
- nenosné požiarne steny – kritériá EI,
- požiarne steny medzi stavbami – kritériá REI-M,
- nosná obvodová požiarne stena, hodnotená na požiarne odolnosť z vonkajšej strany posledného nadzemného požiarneho podlažia vstavaného do povalového priestoru – kritériá REW.

Klasifikácia požiarnej odolnosti výrobkov PORFIX

Výrobok , Nenosná stena vymurovaná z tvárnic z autoklávového pórobetónu, typ PORFIX P2-500 sa klasifikuje podľa nasledujúcich kombinácií parametrov vlastností a tried podľa vhodnosti.

Tabulka č.7 : Určenie stupňa protipožiarnej bezpečnosti pre nevýrobné stavby

Klasifikácia požiarnej odolnosti	Hrúbka steny [mm]	Maximálna povolená výška [mm]
EI 180	100	4000
	125	5000
	150	6000
	200	8000

Výrobok , Nosná stena vymurovaná z tvárnic z autoklávového pórobetónu, typ PORFIX P2-440 hrúbky 250 mm sa klasifikuje ako nosná stena s požiarne deliacou funkciou.

Tabulka č.8 : Klasifikácia požiarnej odolnosti: REI-M 240

Táto klasifikácia platí podľa STN EN 1365-1 na tieto aplikácie konečného používania:	
Rozmery steny	nie je dovolené zväčšiť výšku výrobku nad 3000 mm; zmenšenie výšky výrobku je dovolené bez obmedzení; zväčšenie šírky steny je dovolené; zväčšenie hrúbky steny je dovolené
Rozmery tvárnic	zväčšenie hrúbky tvárnic je dovolené; zmenšenie lineárnych rozmerov tvárnic je dovolené
Spájanie tvárnic	špecifikované cementové lepidlo PORFIX (EN 998-2:2010) (podľa čl.2.2) a spôsob spájania tvárnic sa nesmie meniť oproti skúške (lepidlo nanášané na vodorovné styky tvárnic, po celej ploche tvárnic);
Zaťaženie	spôsob zaťaženia sa nesmie meniť: axiálne zaťaženie zníženie aplikovaného zaťaženia je dovolené (max 50 kN/m);

Výrobok , Nosná stena vymurovaná z tvárnic z autoklávového pórobetónu, typ PORFIX P4-600 hrúbky 200 mm sa klasifikuje ako nosná stena s požiarne deliacou funkciou.

Tabulka č.9 : Klasifikácia požiarnej odolnosti: REI-M 240

Táto klasifikácia platí podľa STN EN 1365-1 na tieto aplikácie konečného používania:	
Rozmery steny	nie je dovolené zväčšiť výšku výrobku nad 3000 mm; zmenšenie výšky výrobku je dovolené bez obmedzení; zväčšenie šírky steny je dovolené; zväčšenie hrúbky steny je dovolené;
Rozmery tvárnic	zväčšenie hrúbky tvárnic je dovolené; zmenšenie lineárnych rozmerov tvárnic je dovolené
Spájanie tvárnic	špecifikované cementové lepidlo PORFIX (EN 998-2:2010) (podľa čl.2.2) a spôsob spájania tvárnic sa nesmie meniť oproti skúške (lepidlo nanášané na vodorovné styky tvárnic, po celej ploche tvárnic);
Zaťaženie	spôsob zaťaženia sa nesmie meniť: axiálne zaťaženie zníženie aplikovaného zaťaženia je dovolené (max 80 kN/m);

Požiarny strop

Požiarny strop je konštrukčný prvok ohraničujúci požiarny úsek, ktorý bráni šíreniu požiaru v zvislom smere. Požiarné stropy sa z hľadiska ich funkcie a požadovaných kritérií požiarnej odolnosti rozdeľujú na:

- a. nosné požiarné stropy – kritériá REI,
- b. nenosné požiarné stropy – kritériá EI.

Požiarna odolnosť stropu sa určuje podľa požiadaviek (stupňa protipožiarnej bezpečnosti) požiarného úseku pod požiarnym stropom.

Požiarnu odolnosť stropu je možné zabezpečiť aj použitím požiarne odolnej podhľadovej konštrukcie, tzv. vodorovnej membrány. V priestore medzi požiarne odolným podhľadom a konštrukciou stropu nesmú byť vedené žiadne inštalácie, okrem káblov pre svietidlá umiestnených pod podhľadom a inštalácií stabilných, resp. polostabilných hasiacich zariadení a elektrickej požiarnej signalizácie.

Obvodová stena

Obvodová stena bráni okrem prenosu požiaru na iný požiarny úsek tej istej stavby v horizontálnom a vertikálnom smere aj prenosu požiaru na inú stavbu. Obvodové steny môžu byť nosné a nenosné, na základe čoho musia spĺňať nasledovné kritériá požiarnej odolnosti:

- a. nosné obvodové steny – kritériá REW z vnútornej strany a REI z vonkajšej strany,
- b. nenosné obvodové steny – kritériá EW z vnútornej strany a EI z vonkajšej strany

V prípade, že to parametre stavby vyžadujú, súčasťou obvodovej steny bývajú aj horizontálne a vertikálne požiarné pásy.

Požiarny pás

Požiarny pás je horizontálna alebo vertikálna časť obvodovej steny, ktorá sa nachádza na hranici požiarných úsekov, a jeho úlohou je brániť šíreniu požiaru medzi susednými (vedľa seba alebo nad sebou) alebo požiarnymi úsekmi a exteriérom stavby. V podstate ide o súvislé časti – pásy obvodovej konštrukcie, ktoré musia byť vyhotovené z konštrukčných prvkov druhu D1, mať index šírenia plameňa $i_8 = 0 \text{ mm} \cdot \text{min}^{-1}$ a spĺňať požiadavky požiarnej odolnosti určené nasledovne:

- a. z vnútornej strany požiarného pásu (kritériá REW, resp. EW, v závislosti od nosnej funkcie) podľa požiarného úseku, ktorý ohraničuje,
- b. z vonkajšej strany (kritériá REI, resp. EI, v závislosti od nosnej funkcie):
 - a. pre zvislý požiarny pás podľa požadovanej vyššej požiarnej odolnosti obvodovej steny dvoch susedných požiarných úsekov, ktoré oddeľuje požiarny pás,
 - b. pre vodorovný požiarny pás podľa požadovanej požiarnej odolnosti obvodovej steny požiarného úseku, ktorý je pod požiarnym pásom.

Požiarny uzáver

Požiarny uzáver je konštrukčný prvok, ktorý je inštalovaný v trvalých otvoroch v požiarne deliacich konštrukciách s cieľom zachovať požadovanú odolnosť konštrukcií (brániť šíreniu požiaru) a možnosť otvárania a uzatvárania týchto otvorov. Podmienky prevádzkovania a zabezpečenia pravidelnej kontroly požiarného uzáveru definuje vyhláška č. 478/2008 Z. z. o vlastnostiach, konkrétnych podmienkach prevádzkovania a zabezpečenia pravidelnej kontroly požiarného uzáveru.

Vyhláška MV SR č. 47/2008 Z. z. zároveň definuje nasledovné typy požiarneho uzáverov:

- a. dverová zostava,
- b. oknová zostava,
- c. zostava klapky,
- d. zostava uzáveru dopravníkového systému,
- e. zostava oddeľujúcej konštrukcie odlišného vyhotovenia alebo určenia ako podľa a) až d).

Zároveň sa požiarne uzávery, z hľadiska svojej požiarnej deliacej funkcie (kritérií, ktoré plnia), delia na:

- a. požiarne uzáver brániaci šíreniu ohňa a tepla – EI (EI, resp. EI, resp. EI1)
- b. požiarne uzáver brániaci šíreniu ohňa a obmedzujúci šírenie tepla – typ EW,
- c. požiarne uzáver tesný proti prieniku dymu – typ 8.
- d. Vzhľadom na požiadavky kritérií I (I1, resp. I2 – prísnejšie) a W (menej prísne) možno nahradiť požiarne uzáver typu EW požiarneho uzáverom typu EI (EI1, resp. EI2).

CENNÍK

Cenník výrobkov komplexného systému PORFIX nájdete na Na stiahnutie - PORFIX

SLUŽBY

Služby na podporu predaja PORFIX :

Technické poradenstvo
Výpočet materiálu
Doprava
Založenie stavby
Náradie
Požičanie pásovej píly
Statický posudok

Technické poradenstvo je poskytované prostredníctvom našich technikov s dlhoročnou praxou v stavebníctve a výrobe stavebných hmôt. Je určené pre:

- projektantov - v štádiu projektovej prípravy je zamerané najmä na výber a navrhovanie stavebných prvkov a riešení konštrukčných detailov
- realizátorov stavieb - odporúčanie vhodných materiálov a špecifikovanie správnych - predpísaných technologických postupov ako i podmienok pre realizáciu
- stavebníkov - ktorým pomáhame orientovať sa v celej – širokej problematike výstavby, najmä u svojpomocných stavebníkov

Výpočet materiálu - zvislé konštrukcie

Na základe predloženej projektovej dokumentácie v stanovenom rozsahu (výkresy by mali byť úplne a čitateľné), sme schopní vypracovať výpočet materiálu pre nosné murivo, priečky a doplnkový materiál – nosné preklady, U-profily, nenosné preklady a maltoviny. Presnosť týchto výpočtov zodpovedá úrovni spracovania PD, nakoľko konštrukcie, ktoré nie sú v PD jednoznačne špecifikované, môžu byť realizované rôznymi spôsobmi a preto aj výsledky môžu byť odlišné. Typickým príkladom je alternatívne riešenie alebo štítové murivo, ktoré v závislosti od niektorých parametrov (zaťaženie, výška, požadované tepelnoizolačné vlastnosti a pod.) nemusí mať rovnakú hrúbku ako ostatné obvodové murivo.

Výpočet nie je možné realizovať bez patričných podkladov – zo štúdie, dokumentácie k územnému rozhodnutiu, ale aj neúplného projektu pre stavebné povolenie.

Táto služba je určená pre všetkých odberateľov našich výrobkov a potencionálnych zákazníkov.

Výpočet materiálu - vodorovné konštrukcie

Strop je u systému PORFIX realizovaný ako polomontovaná konštrukcia. Znamená to, že strop sa v prvom kroku zmontuje z jednotlivých prvkov – stropné nosníky, stropné vložky, armatúra stužujúceho venca a roznášacia výstuž – a následne sa zmonolitní betónovou zaliievkou.

Vlastný výpočet stropu sa realizuje v dvoch etapách :

1.predbežný výpočet – obvykle sa robí ako prvý, môže byť aj pred založením stavby - skôr ako stavebník je schopný zdefinovať reálne parametre a jeho úlohou je stanoviť síce predbežnú cenu, ale s vysokou presnosťou 95 – 100 %. Zároveň sa stavebník môže dozvedieť aj nové - podstatné informácie,

že polomontovaný strop nie je vhodný pre realizáciu na danom konštrukčnom systéme (technicky ne-realizovateľný alebo s veľkou dobetonávkou), alebo naopak – že úpravou konštrukčného systému (doplnením prievlaku, či nosného muriva) je možné rozsah dobetonávok zmenšiť, či úplne odstrániť. Predbežný výpočet je jednoduchšia forma výpočtu stropu, ktorá však nie je určená pre objednávanie materiálu.

Táto služba je určená pre všetkých odberateľov našich výrobkov a potencionálnych zákazníkov.

2.návrh skladby stropu – je podrobný výkres skladby stropu z jednotlivých prvkov – najmä stropné nosníky a stropné vložky s presným okótovaním. Pre jeho vypracovanie stavebník musí zadefinovať všetky potrebné údaje - rozmery skutočného vyhotovenia (drvivá časť stavieb sa nerealizuje úplne v súlade s PD a podstatné sú odchýlky už od 20 mm) ale tiež súvisiacich konštrukcií ako schodište, komín, výlez a pod. Sortiment stropného systému je dostupný len u výrobcu, alebo aj navýšenie nákladov na dopravu. Z uvedeného je zrejmé, že tento výkres je podrobný a presný čomu zodpovedá aj časová náročnosť na vyhotovenie – preto nie je vhodné ho spracovávať pred založením stavby, v neposlednej rade aj preto, že môže byť zavádzajúci.

Táto služba je určená pre zákazníkov rozhodnutých na základe predbežnej ponuky pre strop PORFIX,

Svojpomocný výpočet materiálu – na webe je možnosť spracovať výpis materiálu aj svojpomocne.

Doprava

Firma PORFIX predáva materiál, pričom súčasťou jeho dodania je aj doprava v rámci SR. V praxi to znamená, že špediční pracovníci firmy zabezpečia kompletnú logistiku k preprave až po kontaktovanie stavebníka (v deň pred vykládkou) s oznámením predpokladaného termínu vykládky. Vykládku si zabezpečuje zákazník na vlastné náklady, alebo si objedná prepravu s hydraulickou rukou (vykládka z HR je účtovaná podľa platného cenníka zákazníkovi).

Táto služba je určená pre všetkých odberateľov našich výrobkov bez vlastnej dopravy.

<https://www.porfix.sk/na-stiahnutie/pre-partnerov/>

<https://www.porfix.sk/na-stiahnutie/transport/>

<https://www.porfix.sk/sluzby/vykup-paliet/>

Založenie stavby

Po telefonickom dohovore s technikom na termíne založenia v závislosti od voľných kapacít, prídu na stavbu naši zakladací majstri a pomôžu Vám so založením. Na základe dlhoročných skúseností a za pomoci presnej techniky (najmä laserová nivelačná stanica) osadia na maltu základné tvárnice 1, radu na rohové a zlomové miesta (max 20 kusov). Správne založenie si vyžaduje určitú dávku presnosti, zručnosti a skúsenosti a je prvotným predpokladom pre kvalitné vymurovanie, ale aj v nadväznosti na ďalšie práce - ako zastrešenie, podlahy. Zároveň Vás stručne zaškolia pre prácu s PORFIXOM a odpovedia na prípadné dotazy.

Táto služba je určená predovšetkým pre stavebníkov realizujúcich stavby svojpomocne, a podmienkou je zakúpenie murovacieho materiálu v objeme min. 31,5 m³.

Náradie

Aby ste po založení mohli pokračovať v murovaní, ponúkame Vám základné náradie na murovanie, pričom hlavnú pozornosť si zaslúži lyžica PORFIX. Tá okrem komfortu pri práci prispeje k správne naniesenie lepidla a v konečnom dôsledku, pri dodržaní odporúčenej konzistencie, je aj zárukou pre dosiahnutie stanovenej spotreby lepidla. Táto služba je určená predovšetkým pre stavebníkov realizujúcich stavby svojpomocne, a podmienkou je nami vypracovaný výpočet spotreby.

Požičanie pásovej píly

Po dohode s obchodným zástupcom v závislosti od dostupnosti píly si zákazník, ktorý zakúpil PORFIX môže prenajať pílu na jeho rezanie za zvýhodnenú cenu. Pílu však treba vzhľadom na bezpečnosť a legislatívu prevziať a následne aj vrátiť priamo vo výrobnom závode v Zemianskych Kostoľanoch. Píla má hmotnosť takmer 200 kg a rozmer 1x1x2 m. Je výborným pomocníkom pri štítových múroch, veľkých objektoch, členitých stavbách a tiež pri výške muriva mimo modul 250 mm.

KONTAKT

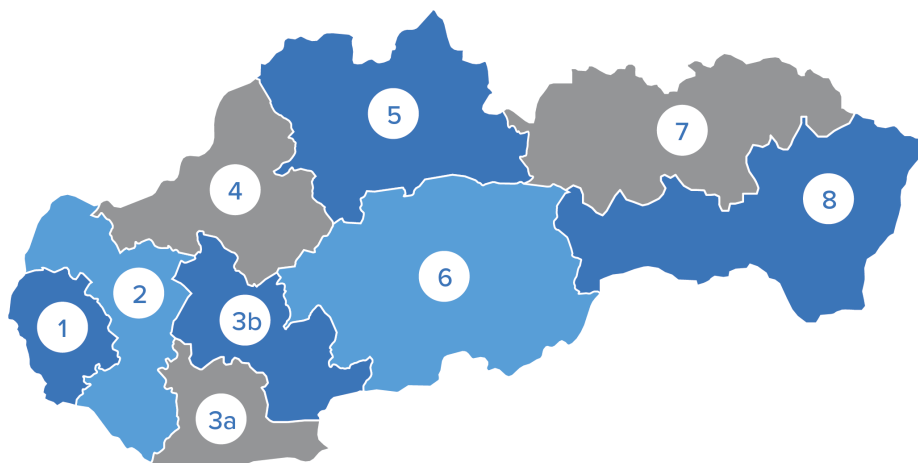

REGION 1

mobil: +421 911 162 123

Bratislava, Malacky, Pezinok, Senec

REGION 2

mobil: +421 905 653 810

Galanta, Hlohovec, Piešťany, Senica, Skalica, Trnava, Dunajská Streda

REGION 3A

mobil: +421 905 974 283

Nové Zámky, Šaľa, Komárno

REGION 3B

mobil: +421 911 075 086

Nitra, Zlaté Moravce, Levice, Topoľčany

REGION 4

mobil: +421 905 208 841

Bánovce nad Bebravou, Partizánske, Ilava, Považská Bystrica, Trenčín, Myjava, Prievidza, Nové Mesto nad Váhom, Púchov

REGION 5

mobil: +421 905 454 893

Bytča, Liptovský Mikuláš, Turčianske Teplice, Čadca, Martin, Tvrdošín,
Dolný Kubín, Námestovo, Žilina, Kysucké Nové Mesto, Ružomberok

REGION 6

mobil: +421 915 595 660

Banská Bystrica, Krupina, Rimavská Sobota, Žiar nad Hronom, Poltár, Brezno, Banská Štiavnica, Zvolen, Detva, Revúca, Veľký Krtíš, Žarnovica, Lučenec

REGION 7

mobil: +421 905 811 823

Bardejov, Poprad, Spišská Nová Ves, Kežmarok, Prešov, Stará Ľubovňa, Levoča, Stropkov, Medzilaborce, Sabinov, Svidník

REGION 8

mobil: +421 911 690 675

Košice, Gelnica, Humenné, Košice okolie, Michalovce, Snina, Sobrance, Rožňava, Trebišov, Vranov nad Topľou

TECHNICKÉ PORADENSTVO

Tel.: +421 46 51 93 331

e-mail: porobeton@porfix.sk

INFOLINKA +421 800 10 13 13

V manuáli spracované modely a prípadové štúdie slúžia len ako ilustračný príklad a v žiadnom prípade nemôžu byť považované za hotové riešenie, či ako podklad pre hodnotenie skutočnej stavby. Akékoľvek stavebné a technologické postupy a materiály, resp. technické vybavenie domu, sú vždy predmetom odborného projektového hodnotenia vykonaného oprávnenou osobou podľa osobitného predpisu a spoločnosť PORFIX-pórobetón, a.s., ani jej partneri nenesú žiadnu zodpovednosť vyplývajúcu z implementácie riešení popisovaných v tomto článku, predovšetkým za výsledné tepelno-technické parametre, resp. energetické ukazovatele budovy, obzvlášť, ak neboli deklarované odborným projektovým hodnotením konkrétnej stavby. Obsah manuálu nie je právnym, ani inak záväzným dokumentom; nie je možné na jeho základe vymáhať akékoľvek škody, uplatňovať sankcie alebo vyvodzovať trestnú zodpovednosť u jeho autorov.

Manuál projektanta

Prvé vydanie 12. 2022

Vydal PORFIX - pórobetón, a.s., ul. 4. apríla 384/79, 972 43 Zemianske Kostolány

Publikácia bola zostavená v úzkej spolupráci s odbornými pracovníkmi firmy, jednotlivé časti boli zostavené z dostupných mediálnych zdrojov a odborných tlačovín spoločnosti PORFIX.

Autori odborných častí:

Ing. Svatoslav Važan - statika

Ing. Marian Tihanyi - teplotníka

Ing. Tomáš Breener - akustika

Ing. Katarína Lukáčová, PhD. - akustika

Ing. Oliver Bartolen – požiarňa bezpečnosť stavieb

Grafické spracovanie:

EkonMedia s.r.o.

PORFIX - PÓROBETÓN, A.S.

0800 101 313
UL. 4. APRÍLA 384/79
972 43 ZEMIANSKÉ KOSTOLANY

WWW.PORFIX.SK